



MANUALUL UTILIZATORULUI

# MAȘINĂ DE SPĂLAT



Înainte de a începe instalarea, citiți cu atenție aceste instrucțiuni. Lucrul acesta va simplifica instalarea și va garanta că produsul este instalat corect și în siguranță. Lăsați instrucțiunile în apropierea produsului după instalare, pentru referințe ulterioare.

F 4 J5/J6 V (Y)(W)(0~9)(W)(S)(B)

F 2 J5/J6 V (Y)(W)(0~9)(W)(S)(B)

F4J\*, F2J\*

[www.lg.com](http://www.lg.com)

Copyright © 2017 LG Electronics Inc. Toate drepturile rezervate

# CUPRINS

Acest manual poate conține imagini sau conținut care diferă față de modelul achiziționat.

Acest manual este supus revizuirii de către producător.

<b>INSTRUCȚIUNI DE SIGURANȚĂ</b> .....	<b>3</b>
<b>INSTRUCȚIUNI DE SIGURANȚĂ IMPORTANTE</b> .....	<b>3</b>
Eliminarea aparatului vechi .....	8
<b>INSTALARE</b> .....	<b>9</b>
Piese.....	9
Accesorii .....	9
Specificații .....	10
Cerințe referitoare la locul de instalare .....	11
Despachetarea și îndepărtarea bolțurilor de fixare pentru transport .....	12
Utilizarea foilor anti-alunecare (opțional).....	13
Podele din lemn (podele suspendate) .....	13
Stabilizarea aparatului.....	14
Conectarea furtunului de alimentare cu apă.....	14
Instalarea furtunului de scurgere .....	17
<b>OPERARE</b> .....	<b>18</b>
Utilizarea mașinii de spălat.....	18
Sortarea rufelor.....	19
Adăugarea produselor de curățare.....	20
Panou de control .....	22
Tabel referitor la programe .....	23
Opțiunea de programare .....	27
<b>FUNCȚII INTELIGENTE</b> .....	<b>30</b>
Utilizarea funcției Smart Diagnosis™ .....	30
Utilizarea funcției inteligente .....	31
Utilizarea aplicației.....	31
<b>ÎNTREȚINEREA</b> .....	<b>32</b>
Curățarea mașinii dumneavoastră de spălat.....	32
Curățarea filtrului pentru admisia apei.....	32
Curățarea filtrului pompei de scurgere .....	33
Curățarea sertarului de dozare .....	34
Curățare cuvă (opțional).....	34
Atenție la îngheț în timpul iernii .....	35
<b>DEPANARE</b> .....	<b>37</b>
Probleme de diagnosticare .....	37
Mesaje de eroare.....	40
<b>GARANȚIE</b> .....	<b>42</b>
<b>DATE DE OPERARE</b> .....	<b>45</b>

## INSTRUCȚIUNI DE SIGURANȚĂ

RO

Următoarele linii directoare de siguranță au scopul de a preveni riscurile neprevăzute sau daunele provenite din operarea nesigură sau incorectă a produsului.

Liniile directoare sunt separate în „AVERTISMENT” și „ATENȚIE”, după cum se descrie mai jos.

 Acest simbol este afișat pentru a indica problemele și operațiunile care pot provoca riscuri. Citiți cu atenție partea care conține acest simbol și urmați instrucțiunile pentru a evita riscul.

 **AVERTISMENT**

Acesta indică faptul că nerespectarea instrucțiunilor poate provoca vătămarea gravă sau decesul.

 **ATENȚIE**

Acesta indică faptul că nerespectarea instrucțiunilor poate provoca vătămarea ușoară sau deteriorarea produsului.

## INSTRUCȚIUNI DE SIGURANȚĂ IMPORTANTE

 **AVERTISMENT**

Pentru a reduce riscul de explozie, incendiu, deces, electrocutare, vătămare sau opărire a persoanelor la utilizarea acestui produs, luați măsuri elementare de precauție, inclusiv următoarele:

### **Copiii din gospodărie**

Acest aparat nu este destinat utilizării de către persoane (inclusiv copii) cu capacități fizice, senzoriale sau mentale reduse, sau persoane lipsite de experiență și cunoștințe, cu excepția cazului în care acestea sunt supravegheate sau instruite cu privire la utilizarea aparatului de către persoana responsabilă cu siguranța lor. Copiii trebuie supravegheați, pentru a vă asigura că nu se joacă cu aparatul.

**Pentru utilizarea în Europa:**

Acest aparat poate fi utilizat de către copiii cu vârsta mai mare de 8 ani și de către persoanele cu capacități fizice, senzoriale sau mentale reduse, sau fără experiență și cunoștințe, în cazul în care sunt supravegheate și au fost instruite cu privire la utilizarea aparatului în condiții de siguranță și dacă înțeleg riscurile implicate. Copiii nu trebuie să se joace cu aparatul. Curățarea și întreținerea realizată de utilizator nu vor fi făcute de către copii nesupravegheați. Copiii cu vârste mai mici de 3 ani trebuie ținuti la distanță și sub supraveghere continuă.

**Instalare**

- Nu încercați niciodată operarea aparatului dacă acesta este deteriorat, nefuncțional, parțial dezamblat sau are piese lipsă sau rupte, inclusiv un cablu sau un ștecăr deteriorat.
- Aparatul trebuie transportat doar de către două sau mai multe persoane și în timp ce se ține bine de aparat.
- Nu instalați aparatul într-un loc umed și cu praf. Nu instalați și nu depozitați aparatul în aer liber sau într-o zonă expusă la condițiile atmosferice, cum ar fi lumina directă a soarelui, vânt, precipitații sau temperaturi sub punctul de îngheț.
- Pentru a evita separarea, strângeți furtunul de scurgere.
- În cazul în care cablul de alimentare este deteriorat sau dacă priza este slăbită, nu utilizați cablul de alimentare și contactați un centru de service autorizat.
- Nu introduceți în priză fișe multiple, un prelungitor sau un adaptor cu acest aparat.

- Acest aparat nu trebuie să fie instalat în spatele unei uși care se poate bloca, al unei uși glisante sau al unei uși cu o balama pe latura opusă celei a aparatului, astfel încât să fie restricționată o deschidere completă a ușii aparatului.
- Acest aparat trebuie împământat. În cazul unei defecțiuni, împământarea va reduce riscul de șoc electric, prin crearea unei căi cu rezistență minimă pentru curentul electric.
- Acest aparat este dotat cu un cablu de alimentare care are conductor pentru împământarea echipamentelor și fișă de rețea cu împământare. Fișa de rețea trebuie conectată într-o priză corespunzătoare, care este instalată și împământată corespunzător, în conformitate cu toate codurile și regulamentele.
- Conectarea incorectă a conductorului pentru împământarea echipamentelor poate avea drept consecință șocul electric. Verificați prin intermediul unui electrician calificat sau al unei persoane responsabile cu reparațiile în cazul în care aveți îndoieli cu privire la împământarea corectă a aparatului.
- Nu modificați ștecărul furnizat cu aparatul. Dacă acesta nu se potrivește cu priza, solicitați unui electrician calificat instalarea unei prize corespunzătoare.

### **Operare**

- Nu încercați să separați panourile sau să demontați aparatul. Nu acționați cu obiecte ascuțite asupra panoului de control pentru a opera aparatul.
- Nu reparați și nu înlocuiți nicio piesă a aparatului. Toate reparațiile și lucrările de service trebuie efectuate de către personal de service calificat, cu excepția cazului în care este altfel recomandat în acest manual al proprietarului. Utilizați numai piese de schimb autorizate.

- Nu așezați animale, precum animalele de companie, în interiorul aparatului.
- Păstrați zona de dedesubtul și din jurul aparatului liberă de materiale combustibile, precum scame, hârtie, cârpe, substanțe chimice etc.
- Nu lăsați ușa aparatului deschisă. Copiii s-ar putea agăța de ușă sau s-ar putea târî în interiorul aparatului, provocând deteriorare sau rănire.
- Utilizați un furtun nou sau setul de furtunuri furnizat cu aparatul. Refolosirea furtunurilor vechi poate cauza scurgeri de apă și deteriorarea ulterioară a proprietății.
- Nu introduceți, spălați sau uscați articole care au fost curățate, spălate, înmuiate sau pătate cu combustibil sau substanțe explozive (precum ceară, agenți de îndepărtare a cerii, ulei, vopsea, benzină, substanțe degresante, solvenți pentru curățarea chimică, kerosen, petrol, agenți de îndepărtare a petelor, terebentină, ulei vegetal, ulei de bucătărie, acetonă, alcool etc.). Utilizarea necorespunzătoare poate cauza incendiu sau explozie.
- Nu umblați niciodată în aparat cât timp acesta funcționează. Așteptați până când cuva s-a oprit în totalitate.
- În caz de inundații, deconectați ștecărul și contactați centrul de informații pentru clienți LG Electronics.
- Nu apăsați ușa excesiv atunci când aceasta este deschisă.
- Nu atingeți ușa în timpul unui program cu temperatură ridicată.
- Nu utilizați gaz inflamabil și substanțe combustibile (benzen, benzină, diluant, petrol, alcool etc.) în apropierea aparatului.

- În cazul în care furtunul de scurgere sau furtunul de intrare au înghețat în timpul iernii, se vor utiliza doar după decongelare.
- Păstrați toți detergenții, toate balsamurile și înălbitorii departe de copii.
- Nu atingeți fișa de rețea sau butoanele aparatului cu mâinile ude.
- Nu îndoțiți cablul de alimentare în mod excesiv sau nu așezați un obiect greu peste acesta.
- Nu spălați în această mașină carpete, preșuri, încălțăminte sau acoperiri pentru animale de companie sau alte articole, în afară de îmbrăcăminte sau așternuturi.
- Acest aparat trebuie utilizat numai în scopuri casnice și nu trebuie folosit în aplicații mobile.
- Dacă există o scurgere de gaz (izobutan, propan, gaz natural etc.), nu atingeți aparatul sau fișa de rețea și ventilați imediat zona.

#### **Întreținerea**

- Conectați bine fișa de rețea în priză după ce umezeala și praful au fost îndepărtate complet.
- Deconectați aparatul de la sursa de alimentare înainte de a-l curăța. Setarea butoanelor de comandă în poziția OFF (OPRIT) sau în așteptare nu deconectează aparatul de la sursa de alimentare.
- Nu pulverizați apă în interiorul sau pe suprafața exterioară a aparatului pentru a-l curăța.
- Nu deconectați niciodată aparatul trăgând de cablul de alimentare. Apucați întotdeauna ferm de fișa de rețea și trageți-o în linie dreaptă din priză.

### Eliminare

- Înainte de a arunca un aparat vechi, va trebui să îl deconectați. Tăiați cablul direct din spatele aparatului, pentru a evita utilizarea necorespunzătoare.
- Aruncați toate materialele de ambalare (precum pungi de plastic sau polistiren) departe de copii. Materialele de ambalare pot provoca sufocarea.
- Îndepărtați ușa înainte de a elimina sau a arunca acest aparat, pentru a evita pericolul de blocare a copiilor sau animalelor mici în interiorul aparatului.

### Eliminarea aparatului vechi



- Simbolul de pubeză indică faptul că deșeurile electrice și electronice (WEEE) trebuie eliminate separat de celelalte deșeuri.
- Produsele electrice și electronice vechi conțin substanțe periculoase. Astfel, prin eliminarea corespunzătoare veți contribui la prevenirea deteriorării mediului înconjurător și al sănătății umane. Este posibil ca dispozitivul dvs. vechi să conțină piese componente, care pot fi folosite pentru repararea altor produse sau materiale importante care pot fi reciclate în scopul economisirii resurselor limitate.
- Dispozitivul vechi poate fi returnat magazinului de unde a fost achiziționat, sau puteți contacta firma responsabilă pentru eliminarea deșeurilor, în scopul aflării locației unității autorizate pentru reciclarea deșeurilor electrice și electronice (WEEE). Pentru informații mereu actualizate și referitoare la țara dvs. vă rugăm vizitați pagina web [www.lg.com/global/recycling](http://www.lg.com/global/recycling)



# INSTALARE

RO

## Piese

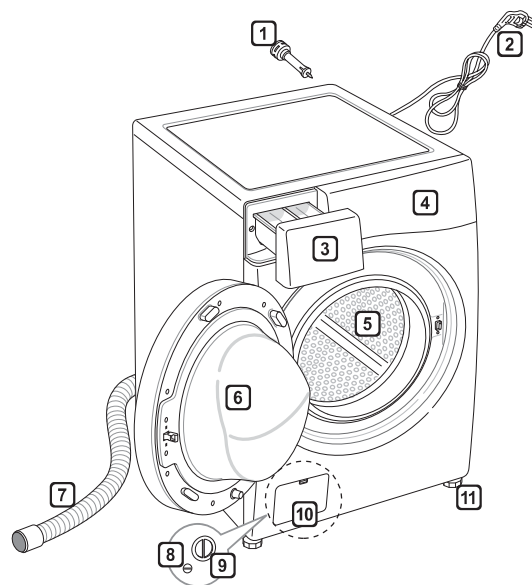

- 1 Șuruburi de fixare în timpul transportului
- 2 Fișă pentru rețea
- 3 Sertar
- 4 Panou de control
- 5 Cuvă
- 6 Ușă
- 7 Furtun de scurgere
- 8 Bușon de scurgere
- 9 Filtru pentru pompa de scurgere
- 10 Capac de acoperire (locația ar putea varia, în funcție de produs)
- 11 Suporturi ajustabile

## Accesorii

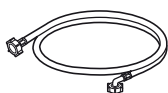

Furtun pentru alimentarea cu apă rece (1 buc.) (Opțiune: Fierbinte (1 buc.))



Cheie pentru piulițe



Foi anti-alunecare (opțional)

## Specificații

Model	F 4 J5/J6 V (Y)(W)(0~9)(W)(S)(B) F 2 J5/J6 V (Y)(W)(0~9)(W)(S)(B) F4J*, F2J*
Capacitate de spălare	9 kg
Alimentare cu energie electrică	220-240 V~, 50 Hz
Dimensiune	600 mm (L) x 560 mm (A) x 850 mm (H)
Greutate produs	62 kg
Presiune acceptabilă a apei	0,1 - 1,0 MPa (1,0 - 10,0 kgf / cm <sup>2</sup> )

- Aspectul și specificațiile pot varia fără o notificare prealabilă în vederea îmbunătățirii calității produsului.
- Nu este necesară protecția suplimentară la retur pentru conectarea la sursa de alimentare cu apă.

## Cerințe referitoare la locul de instalare

### Locație

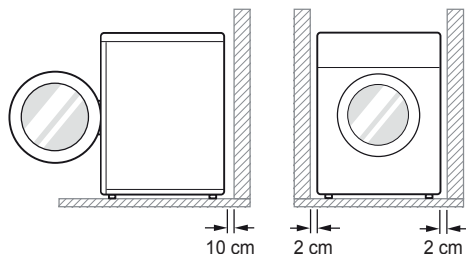

**Nivel podea :** Panta disponibilă sub aparat este de 1°.

**Priza pentru fișă :** Trebuie să se afle la 1,5 metru față de oricare parte a aparatului.

- Nu supraîncărcați priza pentru fișă cu mai mult de un aparat.

**Spațiu liber suplimentar :** Pentru perete, 10 cm: spate/2 cm: partea dreaptă și stângă

- Nu așezați sau depozitați produse pentru spălat deasupra aparatului.
- Aceste produse pot deteriora finisajul sau comenzile.

### ⚠ AVERTISMENT

- Ștecărul trebuie conectat într-o priză corespunzătoare, care este instalată și împământată corespunzător, în conformitate cu toate codurile și ordonanțele locale.

### Poziționare

- Instalați aparatul pe o suprafață plană, dură.
- Asigurați-vă că circulația aerului în jurul aparatului nu este împiedicată de preșuri, covoare etc.
- Nu încercați să corectați denivelările podelei cu bucăți de lemn, carton sau materiale similare sub aparat.

- Dacă este imposibilă evitarea așezării aparatului lângă un aragaz sau un cuptor cu cărbune, între cele două aparate trebuie să fie introdusă o izolație (85 x 60 cm) acoperită cu folie de aluminiu pe partea cu aragazul sau cuptorul.
- Nu instalați aparatul în camere care ar putea ajunge la temperatura de îngheț. Furtunile înghețate ar putea exploda sub presiune. Caracterul convenabil al unității electronice de control ar putea fi diminuat la temperaturi sub punctul de îngheț.
- Atunci când aparatul este instalat, asigurați-vă că acesta este ușor accesibil inginerului în cazul unei defecțiuni.
- Având aparatul instalat, ajustați toate cele patru suporturi utilizând cheia pentru șuruburi de fixare în timpul transportului furnizată pentru a vă asigura că aparatul este stabil și lăsați 20 mm între partea superioară a aparatului și partea inferioară a oricărui obiect suspendat
- Dacă aparatul este livrat în timpul iernii și temperaturile sunt sub temperatura de îngheț, așezați aparatul la temperatura camerei timp de câteva ore înainte de a-l pune în funcțiune.

### ⚠ AVERTISMENT

- Acest echipament nu este proiectat pentru utilizarea maritimă sau pentru utilizarea în instalații mobile precum rulote, aeronave etc.

### Conexiune electrică

- Nu utilizați un prelungitor sau un adaptor dublu.
- Deconectați întotdeauna aparatul și opriți alimentarea cu apă după utilizare.
- Conectați aparatul la o priză pentru fișă cu împământare în conformitate cu reglementările actuale de cablare.
- Aparatul trebuie să fie poziționat așa încât fișa să fie ușor accesibilă.
- Reparațiile aparatului trebuie efectuate doar de personal calificat. Reparațiile efectuate de personal fără experiență ar putea cauza răni sau defecțiuni serioase. Contactați centrul dumneavoastră local pentru reparații.

## Despachetarea și îndepărtarea bolțurilor de fixare pentru transport

- Ridicați aparatul de pe baza din polistiren.
  - După îndepărtarea cutiei de carton și a materialului de transport, ridicați aparatul de pe baza de polistiren. Asigurați-vă că suportul cuvei se desprinde odată cu baza și nu este lipit de partea inferioară a aparatului.
  - Dacă trebuie să așezați aparatul pe jos pentru a elimina baza de carton, trebuie să protejați întotdeauna partea laterală a aparatului și să-l așezați cu atenție pe o parte. Nu așezați aparatul pe spate sau pe partea frontală.

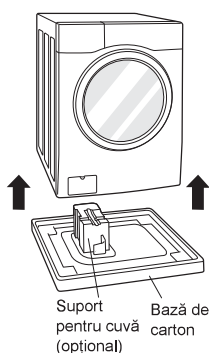

- Îndepărtați ansamblurile șuruburilor.
  - Începând cu cele două bolțuri de fixare pentru transport din partea de jos, utilizați cheia pentru piulițe (inclusă) pentru a slăbi complet toate bolțurile de fixare pentru transport, rotindu-le spre stânga. Îndepărtați seturile de bolțuri prin scuturarea ușoară și trageți în același timp.

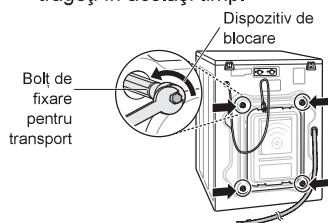

- Instalați capacele pentru găuri.
  - Montați capacele pentru orificii, incluse în pachetul de accesorii sau atașate pe spate.

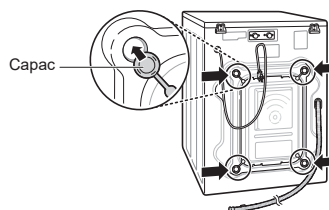

### NOTĂ

- Păstrați seturile de bolțuri pentru utilizări ulterioare. Pentru a evita deteriorarea componentelor interne, NU transportați mașina de spălat fără a reinstala bolțurile de fixare pentru transport.
- Neîndepărtarea bolțurilor de fixare pentru transport și a dispozitivelor de fixare poate cauza vibrații severe și zgomot puternic, ceea ce poate duce la deteriorarea permanentă a mașinii de spălat. Cablul este securizat pe spatele mașinii de spălat cu un bolț de fixare pentru transport, pentru a preveni operarea cât timp bolțurile de fixare pentru transport sunt montate.

## Utilizarea foilor anti-alunecare (opțional)

Dacă instalați aparatul pe o suprafață alunecoasă, acesta s-ar putea deplasa din cauza vibrației excesive. Nivelarea incorectă ar putea cauza defectarea, din cauza zgomotului și a vibrației. Dacă se întâmplă acest lucru, așezați foile anti-alunecare sub suportul de stabilizare și ajustați nivelul.

- 1 Curățați podeaua pentru a așeza foile anti-alunecare.
  - Utilizați o lavetă uscată pentru a îndepărta și curăța obiectele străine și umezeala. Dacă rămân urme de umezeală, foile anti-alunecare ar putea aluneca.
- 2 Ajustați nivelul după ce ați așezat aparatul în zona de instalare.
- 3 Așezați partea adezivă a foilor anti-alunecare pe podea.
  - Este mai eficient să așezați foile anti-alunecare sub suporturile frontale. Dacă este dificilă așezarea preșurilor sub suporturile frontale, așezați-le sub suporturile posterioare.

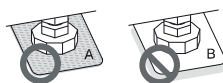
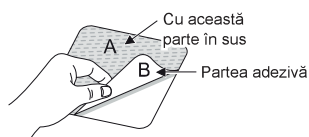

- 4 Asigurați-vă că aparatul este în poziție orizontală.
  - Împingeți sau scuturați ușor marginile superioare ale aparatului pentru a vă asigura că acesta nu se leagănă. Dacă aparatul se leagănă, așezați-l din nou în poziție orizontală.

### NOTĂ

- Puteți obține foi anti-alunecare de la centrul de service LG.

## Podele din lemn (podele suspendate)

- Podelele din lemn sunt în mod special supuse vibrației.
- Pentru a evita vibrațiile, vă recomandăm să așezați câte un capac din cauciuc cu grosimea de 15 mm la fiecare suport al aparatului, securizat cu șuruburi de cel puțin două grinzi din podea.

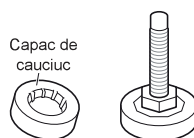

- Dacă este posibil, instalați aparatul într-unul din colțurile încăperii, unde podeaua este mai stabilă.
- Reglați capacele de cauciuc pentru a reduce vibrația.

### NOTĂ

- Așezarea corectă și nivelarea mașinii de spălat va asigura operare îndelungată, obișnuită și de încredere.
- Mașina de spălat trebuie să fie 100% orizontală și să stea în poziție fermă.
- Aceasta nu trebuie să „se balanseze” din cauza încărcăturii.
- Suprafața de instalare trebuie să fie curată, fără ceară de podele și alte lacuri lubrifiante.
- Nu permiteți udarea suporturilor mașinii de spălat. Nerespectarea acestui lucru poate cauza vibrații sau zgomot.
- Puteți obține capace de cauciuc de la centrul de reparații LG.

## Stabilizarea aparatului

Dacă podeaua este neuniformă, răsuciți suporturile ajustabile așa cum este necesar (Nu introduceți bucăți de lemn etc. sub suporturi). Asigurați-vă că toate suporturile sunt stabile și așezate pe podea, apoi verificați ca aparatul să fie nivelat perfect (Utilizați o nivelă cu bulă).

- Odată ce aparatul este stabilizat, strângeți piulițele de blocare către baza aparatului. Toate piulițele trebuie strânse.

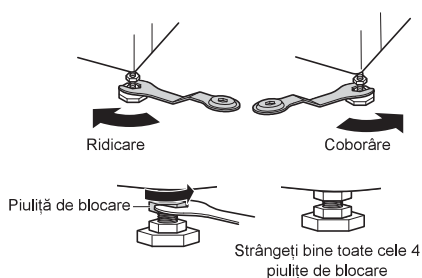

### Verificarea pe diagonală

- Când apăsați pe diagonală marginile părții de sus a aparatului, aparatul nu trebuie să se miște deloc în sus și în jos (verificați ambele direcții). Dacă aparatul se leagănă când apăsați pe diagonală partea de sus a mașinii, reglați suporturile din nou.

### NOTĂ

- Tipul de podea din lemn sau suspendată ar putea contribui la vibrarea excesivă și la dezechilibrare.
- Dacă mașina de spălat este instalată pe o platformă ridicată, aceasta trebuie fixată în siguranță, pentru a elimina riscul de cădere.

## Conectarea furtunului de alimentare cu apă

- Presiunea de alimentare cu apă trebuie să fie între 0,1 MPa și 1,0 MPa (1,0–10,0 kgf/cm<sup>2</sup>).
- Nu răsuciți și nu înfășurați atunci când conectați furtunul de alimentare la supapă.
- Dacă presiunea apei este mai mare de 1,0 MPa, trebuie instalat un dispozitiv de eliberare a presiunii.
- Verificați periodic starea furtunului și înlocuiți-l, dacă este necesar.

## Verificarea garniturii de cauciuc a furtunului de alimentare cu apă

Împreună cu furtunurile de admisie pentru apă sunt furnizate două garnituri de cauciuc. Acestea sunt utilizate pentru prevenirea scurgerilor de apă. Asigurați-vă că racordul la robinete este suficient de strâns.

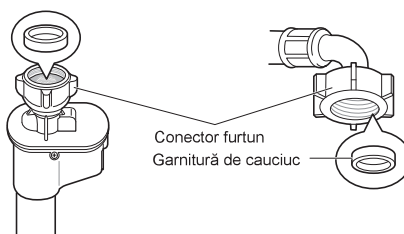
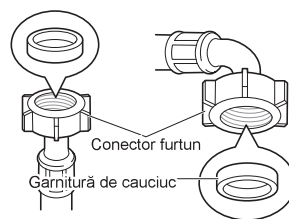

## Conectarea furtunului la robinet

### Conectarea furtunului filetat la robinet cu filetul

Înșurubați conectorul pentru furtun la robinetul pentru alimentare cu apă.

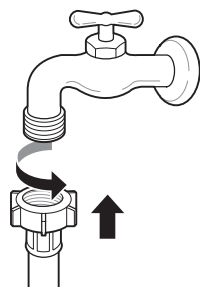

### Conectarea furtunului filetat la robinet fără filet

1 Desfaceți cele patru șuruburi de fixare.

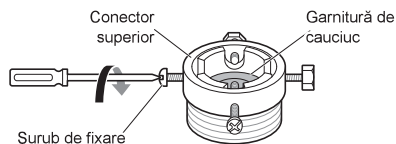

2 Îndepărtați placa de ghidare în cazul în care robinetul este prea mare pentru a se potrivi adaptorului.



3 Apăsați adaptorul pe capătul robinetului, așa încât garnitura de cauciuc să formeze o conexiune rezistentă la apă. Strângeți cele patru șuruburi de fixare.

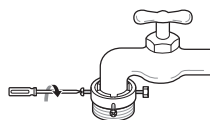

4 Împingeți furtunul de alimentare în sus pe verticală, astfel încât garnitura de cauciuc din furtun să poată adera complet la robinet, apoi strângeți-o prin înșurubare spre dreapta.

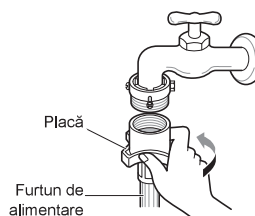

### Conectarea furtunului cu o singură atingere la robinet fără filet

1 Desfaceți placa garniturii de adaptare și desfaceți cele patru șuruburi de fixare.

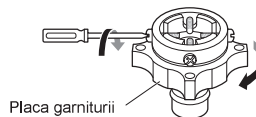

2 Îndepărtați placa de ghidare în cazul în care robinetul este prea mare pentru a se potrivi adaptorului.



- 3** Apăsați adaptorul pe capătul robinetului, așa încât garnitura de cauciuc să formeze o conexiune rezistentă la apă. Strângeți cele patru șuruburi de fixare și placa garniturii de adaptare.

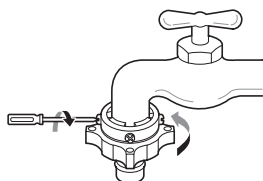

- 4** Trageți în jos placa cu dispozitivul de blocare, împingeți furtunul de alimentare în adaptor și eliberați placa de conectare a dispozitivului de blocare. Asigurați-vă că adaptorul se blochează la loc.

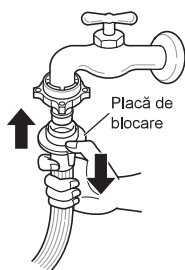

#### NOTĂ

- Înainte de conectarea furtunului de alimentare la robinetul cu apă, deschideți robinetul, pentru a curăța conductele de apă de substanțe străine (murdărie, nisip, rumeguș etc.). Lăsați apa să se scurgă într-o găleată și verificați temperatura apei.

### Conectarea furtunului la aparat

Conectați conducta de apă caldă la alimentarea cu apă caldă de pe spatele mașinii de spălat. Conectați conducta de apă rece la alimentarea cu apă rece de pe spatele mașinii de spălat.

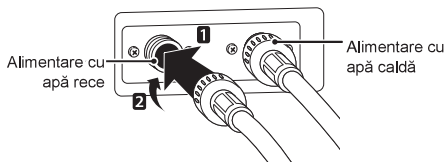

#### NOTĂ

- După finalizarea conexiunii, dacă apa se scurge din furtun, repetați aceiași pași. Utilizați cel mai convențional tip de robinet pentru alimentarea cu apă. În cazul în care robinetul este pătrat sau prea mare, scoateți placa de ghidare înainte de a introduce robinetul în adaptor.

### Utilizarea robinetului orizontal

#### Robinet orizontal



#### Robinet cu extensie

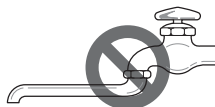

#### Robinet pătrat





## Instalarea furtunului de scurgere

- Furtunul de scurgere ar trebui să nu fie așezat la mai mult de 100 cm deasupra podelei. Apa din aparat ar putea să nu se scurgă sau ar putea să se scurgă încet.
- Securizarea corectă a furtunului de scurgere va proteja podeaua de deteriorarea cauzată de scurgerea apei.
- Dacă furtunul de scurgere este prea lung, nu-l introduceți forțat înapoi în aparat. Lucrul acesta va provoca zgomot anormal.

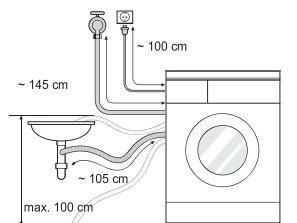

- La instalarea furtunului de scurgere în chiuvetă, securizați-l cu o garnitură.
- Securizarea corectă a furtunului de scurgere va proteja podeaua de deteriorarea cauzată de scurgerea apei.

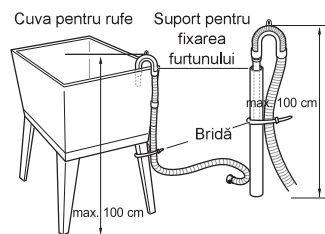
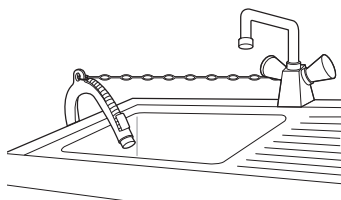

## Utilizarea mașinii de spălat

Înainte de prima spălare, selectați un program de spălare și lăsați mașina de spălat să spele fără haine. Aceasta va îndepărta reziduurile și apa din cuvă care a rămas din timpul producerii.

### 1 Sortați rufele și încărcați articolele.

- Sortați rufele în funcție de tip, nivel de murdărie, culoare și dimensiune de încărcare, după cum este necesar. Deschideți ușa și introduceți articolele în mașina de spălat.

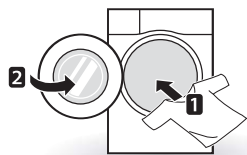

### 2 Adăugați produse de curățare și/sau detergent și balsam.

- Adăugați cantitatea corespunzătoare de detergent în sertarul pentru dozarea detergentului. Dacă este necesar, adăugați înălbitor sau balsam de rufe în zonele corespunzătoare ale dozatorului.

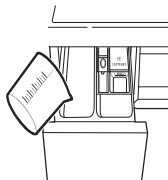

### 3 Porniți mașina de spălat.

- Apăsați butonul **Power** pentru a porni mașina de spălat.

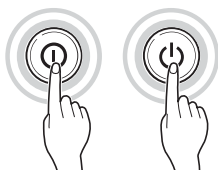

### 4 Alegeți ciclul dorit de spălare.

- Apăsați în mod repetat butonul de ciclu pentru a roti butonul de selectare a ciclului până când este selectat ciclul dorit.

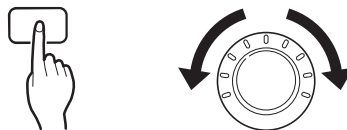

### 5 Începerea ciclului.

- Apăsați butonul **Start/Pause** pentru a începe ciclul. Cuvă mașinii de spălat se va învârti puțin timp, fără apă, pentru a determina greutatea încărcăturii. Dacă butonul **Start/Pause** nu este apăsat în 5 minute, mașina de spălat se va opri și toate setările vor fi pierdute.



### 6 Sfârșitul ciclului.

- Când ciclul s-a terminat, veți auzi un sunet. Pentru a reduce șifonarea, îndepărtați imediat hainele dumneavoastră din mașina de spălat. Verificați în jurul garniturii de la ușă când îndepărtați încărcătura, deoarece ar putea exista articole mici blocate în garnitură.

## Sortarea rufelor

### 1 Căutați eticheta cu instrucțiuni de spălare pe hainele dumneavoastră.

- Aceasta vă va informa cu privire la conținutul țesăturii articolului de îmbrăcăminte și la modul în care acesta va fi spălat.
- Simboluri de pe eticheta cu instrucțiuni de spălare.



Spălare obișnuită la mașină

Călcare permanentă

Delicat

Spălare manuală

A nu se spăla

### 2 Sortarea rufelor.

- Pentru a obține cele mai bune rezultate, încărcăți hainele sortate care pot fi spălate în același ciclu de spălare.
- Este necesară spălarea țesăturilor diferite la temperaturi și viteze de rotație diferite.
- Separați întotdeauna culorile închise de culorile deschise și de alb. Spălați separat, deoarece poate avea loc transferul de vopsea și de scame, cauzând decolorarea articolelor de îmbrăcăminte albe sau de culoare deschisă. Dacă este posibil, nu spălați articolele foarte murdare împreună cu cele mai puțin murdare.
  - Murdărie (Abundentă, obișnuită, puțină): Separați hainele în funcție de gradul de murdărie.
  - Culoare (Alb, Deschise, Închise): Separați țesăturile albe de cele colorate.
  - Scame (Articole care lasă scame, articole care colectează scame): Spălați separat articolele care lasă scame de cele care le colectează.

### 3 Îngrijire înainte de încărcare.

- Așezați articolele mari și mici într-o încărcare. Încărcați articolele mari mai întâi.
- Articolele mari nu trebuie să reprezinte mai mult de jumătate din încărcătura totală de spălare. Nu spălați un singur articol. Acest lucru poate cauza o încărcare neechilibrată. Adăugați unul sau două articole similare.
- Verificați toate buzunarele, pentru a vă asigura că acestea sunt goale. Articolele precum cuie, agrafe de păr, chibrituri, pixuri, monede și chei pot deteriora atât mașina dumneavoastră de spălat, cât și hainele dumneavoastră.



- Închideți fermoarele, capsele și șnururile, pentru a vă asigura că aceste articole nu se agață de alte haine.
- Pre-tratați murdăria și petele prin perierea cu o cantitate mică de detergent dizolvat în apă pe pată, pentru a ajuta la îndepărtarea murdăriei.
- Verificați muchiile garniturii flexibile (gri) și îndepărtați orice articole mici.

### ⚠ ATENȚIE

- Verificați în interiorul cuvei și îndepărtați orice elemente de la o spălare anterioară.



- Îndepărtați orice articole de îmbrăcăminte sau alte articole din garnitura flexibilă, pentru a preveni deteriorarea hainelor și a garniturii.

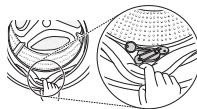

## Adăugarea produselor de curățare

### Dozarea detergentului

- Detergentul trebuie utilizat în conformitate cu instrucțiunile producătorului de detergent și selectat în conformitate cu tipul, culoarea, murdăria țesăturii și temperatura de spălare.
- Dacă este utilizat prea mult detergent, se poate produce multă spumă, iar lucrul acesta va avea drept rezultat spălarea de calitate scăzută sau încărcarea dificilă a motorului.
- Dacă doriți să utilizați detergent lichid, urmați instrucțiunile furnizate de producătorul de detergent.
- Puteți turna detergent lichid direct în sertarul principal de detergent dacă porniți ciclul imediat.
- Nu utilizați detergent lichid dacă utilizați Timp de întârziere sau dacă ați selectat Prespălare, deoarece lichidul s-ar putea solidifica.
- Dacă se produce prea multă spumă, reduceți cantitatea de detergent.
- Utilizarea de detergent ar putea trebui ajustată pentru temperatura apei, duritatea apei, dimensiunea și nivelul de murdărie al încărcăturii. Pentru rezultate mai bune, evitați producerea de prea multă spumă.
- Consultați eticheta hainelor înainte de alegerea detergentului și a temperaturii apei.
- Când utilizați mașina de spălat, utilizați doar detergentul recomandat pentru fiecare tip de îmbrăcăminte:
  - Detergenți pudră pentru toate tipurile de țesătură
  - Detergenți pudră pentru țesăturile delicate.
  - Detergenți lichizi pentru toate tipurile de țesătură sau detergenți speciali, doar pentru lână
- Pentru spălare și albire mai eficiente, utilizați înălbitor universal pudră.
- Detergentul este curățat din sertar la începutul ciclului.

### NOTĂ

- Nu lăsați detergentul să se solidifice. Lucrul acesta poate cauza blocaje, clătire insuficientă și miros.
- Încărcare completă: Conform recomandărilor producătorului.
- Încărcare parțială: 3/4 din cantitatea normală
- Încărcare minimă: 1/2 din încărcătura totală

## Adăugarea de detergent și balsam de rufe

### Adăugarea de detergent

- Doar spălare principală →
- Prespălare + spălare principală →

### NOTĂ

- Prea mult detergent, înălbitor sau detergent ar putea cauza umpleri peste limită.
- Asigurați-vă că utilizați cantitatea corespunzătoare de detergent.

### Adăugarea de balsam de rufe

- Nu depășiți linia maximă de umplere. Umplerea peste limită poate provoca dozarea timpurie a balsamului de rufe, care ar putea păta hainele. Închideți încet sertarul de dozare.

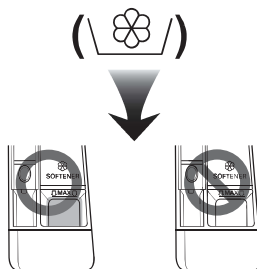

- Nu lăsați balsamul de rufe în sertarul pentru detergent mai mult de 2 zile (Balsamul de rufe se poate solidifica).
- Balsamul va fi adăugat automat în timpul ultimului ciclu de clătire.
- Nu deschideți sertarul când este furnizată apa.
- Nu trebuie utilizați solvenți (benzen etc.).

#### NOTĂ

- Nu turnați balsam de rufe direct pe haine.

#### Adăugarea dedurizatorului pentru apă

- Un dedurizator pentru apă, precum un agent anti-calcar (de ex. Calgon), poate fi utilizat pentru a reduce utilizarea de detergent în zone cu apă extrem de dură. Dozați în conformitate cu cantitatea specificată pe ambalaj. Adăugați mai întâi detergent, apoi dedurizator de apă.
- Utilizați cantitatea de detergent necesară pentru apa mai puțin dură.

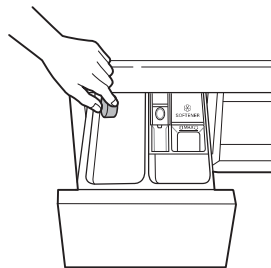

#### Utilizarea tabletei

- 1 Deschideți ușa și puneți tabletele în cuvă.

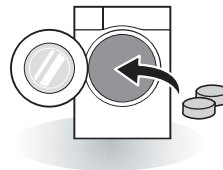

- 2 Încărcați hainele în cuvă și închideți ușa.

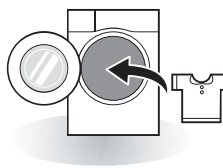

## Panou de control

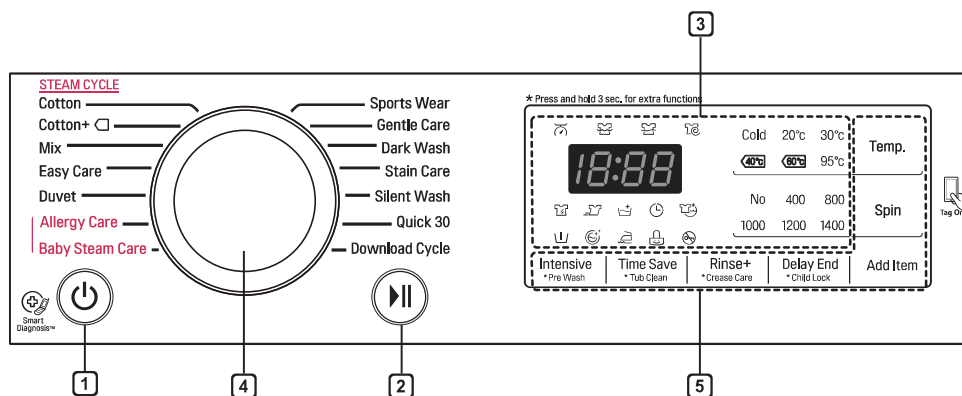

### 1 Butonul Power (Pornire)

- Apăsați butonul **Power** pentru a porni mașina de spălat.

### 2 Butonul Start/Pause (Start/Pauză)

- Butonul **Start/Pause** este utilizat pentru a porni sau a întrerupe ciclul de spălare.
- Dacă este necesară oprirea temporară a ciclului de spălare, apăsați butonul **Start/Pause**.

### 3 Afișaj

- Afișajul arată setările, timpul rămas estimat, opțiunile și mesajele de stare. Când produsul este pornit, setările implicite din afișaj vor fi evidențiate.
- Afișajul arată timpul rămas estimat. În timp ce încărcătura este calculată automat,  sau „Detecting” (Detectare) luminează intermitent.

### 4 Butonul de programare

- Programele sunt disponibile în funcție de tipul de rufe.
- Lampa se va aprinde, pentru a indica programul selectat.

### 5 Options (Opțiuni)

- Acestea vă permit selectarea unui program suplimentar și se vor aprinde când acesta este selectat.
- Utilizați aceste butoane pentru a selecta opțiunile de program dorite pentru ciclul selectat.

## Tabel referitor la programe

### Program de spălare

Program	Descriere	Tip de țesătură	Temp. adecvată	Încărcătură maximă
<b>Cotton (Bumbac)</b>	Oferă performanță mai bună prin combinarea diverselor mișcări ale cuvei.	Țesături colorate, cu spălare rapidă (cămăși, cămăși de noapte, pijamale etc.) și încărcătură din bumbac, cu murdărie obișnuită (lenjerie de corp).	40 °C (Rece până la 95 °C)	Estimare
<b>Cotton + (Bumbac+)</b>	Oferă performanță îmbunătățită de spălare, pentru cantitate mare de rufe, cu un consum mai redus de energie.		60 °C (Rece până la 60 °C)	
<b>Easy Care (Îngrijire ușoară)</b>	Potrivit pentru tricourile de zi cu zi care nu trebuie călcate după spălare.	Poliamidă, acrilat, poliester	40 °C (Rece până la 60 °C)	3,0 kg
<b>Mix (Amestec)</b>	Permite spălarea simultană a diverselor tipuri de țesături.	Diverse tipuri de țesături, cu excepția articolelor de îmbrăcăminte speciale (mătase/delicate, echipamente sportive, haine închise la culoare, lână, pilote/perdele).	40 °C (Rece până la 40 °C)	
<b>Baby Steam Care (Îngrijire cu aburi pentru îmbrăcăminte de bebeluși)</b>	Asigură îngrijirea hainelor printr-o mișcare delicată și o performanță îmbunătățită, prin intermediul aburului.	Rufe pentru bebeluși	60 °C	4,5 kg
<b>Allergy Care (Anti Alergic)</b>	Contribuie la îndepărtarea alergenilor, precum acarieni, polen și păr de pisică.	Bumbac, lenjerie, așternuturi și îmbrăcăminte pentru bebeluși	60 °C	3,0 kg
<b>Duvet (Pilotă)</b>	Pentru articole mari, precum păături, perne, cuverturi etc.	Așternuturi de pat, cu excepția articolelor speciale (delicate, lână, mătase etc.) cu umplutură: pilote, perne, păături, cuverturi cu umplutură ușoară.	40 °C (Rece până la 40 °C)	1 articol
<b>Sports Wear (Îmbrăcăminte sport)</b>	Potrivit pentru echipamente sportive, precum îmbrăcăminte utilizată la jogging și activități sportive.	Coolmax, Gore-tex, lână și Sympatex.		2,0 kg
<b>Silent Wash (Spălare silențioasă)</b>	Produce mai puțin zgomot și vibrații și economisește bani prin utilizarea electricității peste noapte.	Articole de îmbrăcăminte care nu se decolorează (cămăși, cămăși de noapte, pijamale etc.) și rufe din bumbac alb cu un grad scăzut de murdărie (lenjerie de corp).	40 °C (Rece până la 60 °C)	4,5 kg

Program	Descriere	Tip de țesătură	Temp. adecvată	Încărcătură maximă
<b>Dark Wash (Spălare haine negre)</b>	Folosiți acest ciclu dacă există posibilitatea ca hainele să se decoloreze. Ciclul previne decolorarea. (Utilizați detergent pentru haine colorate).	Articole de îmbrăcăminte negre din bumbac sau țesături combinate.	20 °C (de la rece la 40 °C)	2,0 kg
<b>Gentle Care (Îngrijire delicată)</b>	Acest ciclu este pentru hainele delicate spălate la mașină sau manual, precum lână care poate fi spălată, lenjerie, rochii, etc (A se utiliza detergent pentru articolele din lână care pot fi spălate la mașină).	lână, haine care pot fi spălate manual, rufe delicate, care se deteriorează ușor	20 °C (Rece până la 30 °C)	1,5 kg
<b>Quick 30 (Rapid 30)</b>	Oferă un timp rapid de spălare pentru încărcături mici și haine cu murdărie ușor de îndepărtat.	Rufe colorate care rezistă la un grad scăzut de murdărie.	20 °C (de la rece la 40 °C)	2,0 kg
<b>Stain Care (Îngrijire pete)</b>	Curăță diferite tipuri de pete, precum vin, suc, murdărie etc (Temperatura apei este crescută pas cu pas, pentru spălarea diferitelor pete.)	amestec din țesături de bumbac, CU EXCEPȚIA hainelor delicate.	40°C (de la 30°C la 60°C)	3,0 kg
<b>Download Cycle (Ciclu de descărcare)</b>	Pentru ciclurile ce pot fi descărcate. Dacă nu ați descărcat niciun ciclu, ciclul prestabilit este Clătire+Centrifugare.			

- Temperatura apei: Selectați temperatura corespunzătoare a apei pentru programul de spălare selectat. Urmați întotdeauna instrucțiunile producătorului de pe eticheta sau instrucțiunile articolului de îmbrăcăminte la spălare.
- Setați programul la opțiunea „Cotton+ 40° C (Încărcare pe jumătate)”, „Cotton+ 60° C (Încărcare pe jumătate)”, „Cotton+ 60° C (Încărcare completă)” pentru testare, în conformitate cu EN60456 și Regulamentul 1015/2010.
  - Program standard la 60 °C pentru rufe din bumbac: Cotton+  + 60°C (Încărcare completă)
  - Program standard la 60 °C pentru rufe din bumbac: Cotton+  + 60°C (Încărcare pe jumătate)
  - Program standard la 40 °C pentru rufe din bumbac: Cotton+  + 40°C (Încărcare pe jumătate)
- (Sunt potrivite pentru spălarea rufelor de bumbac cu un grad normal de murdărie).
- (Sunt cele mai eficiente programe în termeni de consum combinat de energie și apă pentru spălarea respectivului tip de rufe de bumbac).
- Temperatura reală a apei poate fi diferită de temperatura declarată a ciclului.
- Rezultatele testului depind de presiunea apei, duritatea apei, temperatura de admisie a apei, temperatura camerei, tipul și cantitatea încărcăturii, detergentul utilizat pentru gradul de murdărie, fluctuațiile în alimentarea principală cu electricitate și de opțiunile suplimentare selectate.

#### NOTĂ

- Este recomandat un detergent neutru.



### Opțiuni suplimentare

Program	Delay End	Rinse +	Pre Wash	Intensive	Crease Care	Time Save
Cotton (Bumbac)	•	•	•	•	•	•
Cotton + (Bumbac+)	•	•	•		•	•
Easy Care (Îngrijire ușoară)	•	•	•	•	•	•
Mix (Amestec)	•	•	•	•	•	•
Baby Steam Care (Îngrijire cu aburi pentru îmbrăcămintea de bebeluși)	•	•		•	•	
Allergy Care (Anti Alergic)	•	•		•	•	
Duvet (Pilotă)	•	•		•	•	
Sports Wear (Îmbrăcăminte sport)	•	•		•	•	
Silent Wash (Spălare silențioasă)	•	•		•	•	
Dark Wash (Spălare haine negre)	•	•		•	•	
Quick 30 (Rapid 30)	•	•	•	•	•	
Gentle Care (Îngrijire delicată)	•	•			•	
Stain Care (Îngrijire pete)	•	•	•*		•	

\*: Această opțiune este inclusă automat în ciclu și nu poate fi ștearsă.

### Date de operare

Program	Turație max	
	1400	1200
Cotton (Bumbac)	1400	1200
Cotton + (Bumbac+)	1400	1200
Easy Care (Îngrijire ușoară)	1000	1000
Mix (Amestec)	1400	1200
Baby Steam Care (Îngrijire cu aburi pentru îmbrăcămintea de bebeluși)	1000	1000
Allegry Care (Anti Alergic)	1400	1200
Duvet (Pilotă)	1000	1000
Sports Wear (Îmbrăcăminte sport)	800	800
Silent Wash (Spălare silențioasă)	1000	1000
Dark Wash (Spălare haine negre)	1400	1200
Quick 30 (Rapid 30)	1400	1200
Gentle Care (Îngrijire delicată)	800	800
Stain Care (Îngrijire pete)	1400	1200

#### NOTĂ

- Informații privind programele principale de spălare la încărcare pe jumătate.

Program	Timp în minute	Conținutul de balsam rămas		Apă în litri	Energie în kWh
	9 kg	1400rpm	1200rpm	9 kg	9 kg
Cotton (Bumbac) (40°C)	96	44 %	53 %	48	0,40
Cotton+(60°C) (Bumbac+)	242	44 %	53 %	45	0,65

## Opțiunea de programare

### Delay End (Timp de întârziere)

Puteți configura o întârziere așa încât mașina de spălat să pornească automat și să termine după un interval specific de timp.

- 1 Apăsați butonul **Power**.
- 2 Selectați un program de spălare.
- 3 Apăsați butonul **Delay End** pentru a seta durata necesară.
- 4 Apăsați butonul **Start/Pause**.

#### NOTĂ

- Ora de întârziere este ora la care se termină programul, nu cea la care începe. Timpul propriu-zis de rulare ar putea varia din cauza temperaturii apei, încărcăturii de spălare și a altor factori.
- Pentru a anula funcția Timp de întârziere trebuie apăsat butonul de pornire.
- Evitați utilizarea detergentului lichid pentru această opțiune.

### Crease Care (Îngrijire antișifonare)

Dacă doriți să preveniți șifonarea, se recomandă programul Crease Care (Îngrijire antișifonare).

- 1 Apăsați butonul **Power**.
- 2 Selectați un program de spălare.
- 3 Apăsați butonul **Crease Care**.
- 4 Apăsați butonul **Start/Pause**.

### Pre Wash (Prespălare)

Dacă rufe sunt foarte murdare, este recomandat programul Pre Wash (Prespălare).

- 1 Apăsați butonul **Power**.
- 2 Selectați un program de spălare.
- 3 Apăsați butonul **Pre Wash**.
- 4 Apăsați butonul **Start/Pause**.

### Intensive (Intensiv)

Dacă rufe au murdărie obișnuită și greu de îndepărtat, este eficientă opțiunea **Intensive**.

- 1 Apăsați butonul **Power**.
- 2 Selectați un ciclu.
- 3 Apăsați butonul **Intensive**.
- 4 Apăsați butonul **Start/Pause**.

## Time Save (Economie de timp)

Cu aceasta optiune se reduce timpul de spalare. Se recomanda utilizarea pentru rufe mai putin murdare.

- 1 Apasa butonul **Power**.
- 2 Selecteaza programul de spalare dorit.
- 3 Apasa butonu **Time Save (Economie de Timp)**
- 4 Apasa butonul **Start/Pause (Pornit/Oprit)**.

## Temp. (Temp.)

Butonul **Temp.** selectează combinația de temperaturi pentru spălare și clătire pentru programul selectat. Apăsati acest buton până când setarea dorită este evidențiată. Toate procesele de clătire utilizează apă rece, de la robinet.

- Selectați temperatura apei potrivită pentru tipul de încărcătură pe care o spălați. Urmați etichetele cu instrucțiuni pentru țesăturile articolelor pentru cele mai bune rezultate.

## Spin (Centrifugare)

- Nivelul de viteză de centrifugare poate fi selectat prin apăsarea butonului **Spin** în mod repetat.
- Doar centrifugare

- 1 Apăsati butonul **Power**.
- 2 Apăsati butonul **Spin** pentru a selecta RPM.
- 3 Apăsati butonul **Start/Pause**.

### NOTĂ

- Când selectați **No Spin**, aceasta tot se va roti o perioadă scurtă de timp, pentru ca apa să se scurgă rapid.

## Rinse (Clătire)

### Rinse+ (Clătire+)

Adăugați o clătire.

### Add Item (Aadauga articole)

Se pot adauga sau extrage rufe dupa inceperea programului de spalare.

- 1 Apasa butonu **Add Item (Aadauga articole)** atunci cand LED-ul este aprins.
- 2 Aadauga sau extrage rufe.
- 3 Inchide hubloul si apasa butonul **Start/Pauza**.

### NOTA

- Din motive de siguranta, usa ramane blocata daca nivelul apei sau al temperaturii este prea ridicat. Nu este posibila adaugarea rufelor in acest moment.
- Daca temperatura apei in cuva este prea inalta, asteapta pana acesta scade.

### ⚠ ATENTIE

- La adaugarea rufelor, asigurati-va ca acestea sunt perfect incarcate in cuva si nu Raman. Daca rufele raman intepenite in usa, se poate deteriora cauciucul protector al hubloului iar masina de spalat nu va mai functiona corespunzator.
- Fortarea usii poate cauza deteriorari parțiale, distrugere sau probleme legate de securitate.
- Daca usa este deschisa in timp ce in cuva este prea multa apa si spuma, apa si spuma vor curge in afara, putand genera accidente sau uda podeaua.

## Child Lock (Blocare acces-copii)



Utilizați această opțiune pentru a dezactiva comenzile. Această caracteristică nu permite copiilor să schimbe ciclurile sau să opereze aparatul

### Blocarea panoului de control

- 1 Apăsați lung butoanele **Medic Rinse** și **Pre Wash** timp de trei secunde.
- 2 Se va auzi un bip și  va apărea pe afișaj. Când este setată Blocarea pentru copii, toate butoanele sunt blocate, cu excepția butonului **Power**.

### NOTĂ

- Oprirea mașinii nu va reseta funcția de blocare împotriva copiilor. Trebuie să dezactivați opțiunea de blocare împotriva copiilor înainte de a accesa orice alte funcții.

### Deblocarea panoului de control

Apăsați lung butoanele **Medic Rinse** și **Pre Wash** timp de trei secunde.

- Se va auzi un bip, iar timpul rămas din programul curent va apărea din nou pe afișaj.

## Beep pornit/oprit

- 1 Apăsați butonul **Power**.
- 2 Apăsați butonul **Start/Pause**.
- 3 Apăsați lung și simultan butoanele **Temp.** și **Delay End** timp de 3 secunde pentru a seta funcția Semnal sonor pornit/oprit.

### NOTĂ

- Odată ce funcția bip este pornită/oprită, setarea este memorată chiar și după ce mașina este oprită.
- Dacă doriți să opriți avertizarea sonoră, doar repetați acest proces.

## Utilizarea funcției Smart Diagnosis™

Utilizați această funcție dacă aveți nevoie de o diagnosticare precisă a unui centru de service LG Electronics atunci când produsul nu funcționează în mod corespunzător sau se defectează. Utilizați această funcție doar pentru a contacta reprezentantul de service, nu în timpul funcționării normale.

- 1 Apăsați butonul **Power** pentru a porni mașina de spălat. Nu apăsați alte butoane și nu rotiți butonul pentru selectarea programului.
- 2 Când sunteți instruiți să procedați astfel de către centrul de consultanță telefonică, așezați microfonul telefonului dumneavoastră aproape de butonul **Power**.

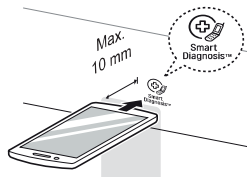

- 3 Apăsați lung butonul **Temp.** timp de 3 secunde, în timp ce țineți microfonul telefonului lângă pictograma sau butonul **Power**.
- 4 Țineți telefonul în loc până când transmisia tonului s-a încheiat. Este afișat timpul rămas pentru transferul de date.
  - Pentru cele mai bune rezultate, nu deplasați telefonul în timp ce tonurile sunt transmise.
  - Dacă agentul centrului de consultanță telefonică nu poate obține o înregistrare corectă a datelor, s-ar putea să vi se solicite să încercați din nou.

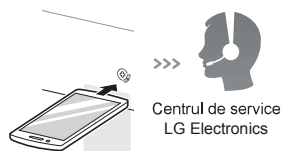

- 5 Odată ce număratoarea a ajuns la final și tonurile s-au oprit, reluați conversația cu agentul pentru consultanță telefonică, care va putea ulterior să vă ofere asistență utilizând informațiile transmise, pentru analiză.

### NOTĂ

- Funcția Smart Diagnosis™ depinde de calitatea apelului local.
- Performanța comunicării se va îmbunătăți și dvs. puteți beneficia de servicii mai bune dacă utilizați telefonul fix.
- În cazul în care transferul de date al funcției Smart Diagnosis™ este slab din cauza calității slabe a apelului, este posibil să nu primiți cele mai bune servicii Smart Diagnosis™.

### Aviz de conformitate UE



Prin prezenta, LG Electronics declară că Mașina de spălat de tip echipament radio este în conformitate cu Directiva 2014/53/EU. Textul complet al declarației de conformitate a EU este disponibilă la următoarea adresă de internet:

LG Electronics European Shared Service Center B.V.

Krijgsman 1

1186 DM Amstelveen

The Netherlands

sau se poate descărca de pe site-ul nostru dedicat DoC:  
<http://www.lg.com/global/support/cedoc/cedoc#>

## Utilizarea funcției inteligente (opțional)

### Utilizarea funcției Tag On

Funcția Tag On vă permite să utilizați în mod convenabil caracteristicile LG Smart Diagnosis™ și descărcare ciclu pentru a comunica cu aparatul chiar de pe smartphone-ul dvs.

- Funcția Tag On poate fi utilizată doar cu majoritatea telefoanelor inteligente dotate cu funcția NFC și bazate pe sistemul de operare Android (OS).

### Instalarea aplicației

- Căutați LG Smart Laundry pe Google Play Store de pe telefonul dvs.

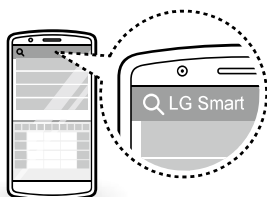

## Utilizarea aplicației

Aplicația LG Smart Laundry vă permite să utilizați diferite caracteristici pentru confortul dvs.

- Descărcare ciclu
- Smart Diagnosis™
- Setare ciclu Tag On
- Statistici rufe

### NOTĂ

- Apăsați **?** în aplicația LG Smart Laundry pentru un ghid mai detaliat cu privire la cum se utilizează funcția Tag On.
- În funcție de producătorul smartphone-ului și de versiunea Android OS, procesul de activare NFC poate fi diferit. Pentru detalii, consultați manualul smartphone-ului dvs.
- Din cauza caracteristicilor NFC, dacă distanța de transmisie este prea mare sau dacă telefonul este acoperit cu un autocolant sau o carcasă metalică, transmisia nu va fi bună. În unele cazuri, telefoanele dotate cu NFC pot fi incapabile de a realiza cu succes transmisia.
- Conținutul acestui manual poate varia în funcție de versiunea aplicației LG Smart Laundry și ar putea fi modificat fără a informa clienții.

## ⚠️ AVERTISMENT

- Deconectați mașina de spălat înainte de curățare, pentru a evita riscul de șoc electric. Nerespectarea acestui avertisment ar putea avea drept consecințe vătămări, incendiu, șoc electric sau moarte.
- Nu utilizați substanțe chimice dure, substanțe de curățare abrazive sau solvenți pentru a curăța mașina de spălat. Acestea ar putea influența negativ finalizarea procesului.

## Curățarea mașinii dumneavoastră de spălat

### Îngrijire după spălare

- După ce ciclul a ajuns la final, ștergeți ușa și interiorul ușii, pentru a îndepărta toată umezeala.
- Lăsați ușa deschisă, pentru a usca interiorul cuvei.
- Ștergeți ansamblul mașinii de spălat cu o lavetă uscată, pentru a îndepărta umezeala.

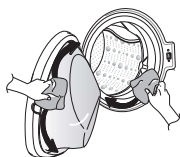

## Curățarea exteriorului

Îngrijirea corespunzătoare a mașinii dumneavoastră de spălat ar putea prelungi ciclul acesteia de funcționare.

### Ușă:

- Spălați cu o lavetă uscată partea din exterior și interior, apoi ștergeți cu o lavetă moale.

### Exterior:

- Ștergeți imediat orice scurgeri.
- Ștergeți cu o lavetă umedă.
- Nu apăsați suprafața sau afișajul cu obiecte ascuțite.

## Curățarea interiorului

- Utilizați un prosop sau o lavetă moale pentru a șterge în jurul deschiderii ușii mașinii de spălat și sticla ușii.
- Îndepărtați întotdeauna articolele din mașina de spălat după finalizarea ciclului. Lăsarea de articole umede în mașina de spălat poate cauza șifonare, transfer al culorilor și mirosuri.
- Rulați ciclul de curățare a cuvei o dată pe lună (sau mai des, dacă este necesar), pentru a îndepărta acumularea de detergent și alte reziduuri.

## Curățarea filtrului pentru admisia apei

- Opriti robinetele de alimentare dacă mașina de spălat urmează să nu funcționeze pentru o perioadă de timp (de ex., vacanță), mai ales dacă nu există nicio scurgere în podea (canalizare) în imediata apropiere.
- Pictograma *I E* va fi afișată pe panoul de control atunci când apa nu are acces în sertarul pentru detergent.
- Dacă apa este foarte dură sau prezintă urme ale depunerii de calcar, filtrul de intrare a apei s-ar putea înfundă. Așadar, este o idee bună curățarea ocazională a acestuia.

- 1 Opriti robinetul și desfaceți furtunul de alimentare cu apă.

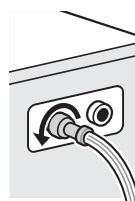

- 2 Curățați filtrul utilizând o perie cu țepi aspri.

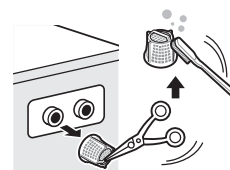



## Curățarea filtrului pompei de scurgere

- Filtrul de scurgere colectează fire și obiecte mici lăsate în haine. Verificați regulat ca filtrul să fie curat pentru a asigura buna funcționare a mașinii de spălat.
- Permiteți răcirea apei înainte de a curăța pompa de scurgere, de a efectua golirea de urgență sau de a deschide ușa în caz de urgență.

**1** Deschideți capacul și trageți furtunul.

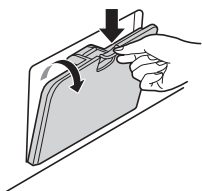

**2** Deconectați bușonul de scurgere și deschideți filtrul prin răscucire spre stânga.

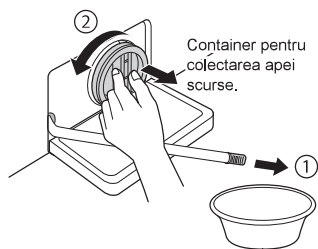

**3** Îndepărtați orice obiecte străine din pompa de filtrare.

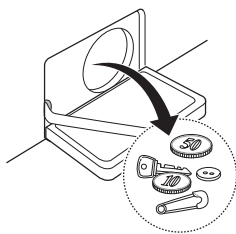

**4** După curățare, rotiți filtrul pompei și introduceți bușonul de scurgere.

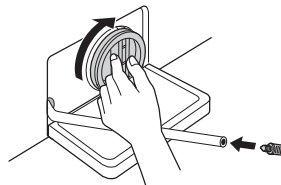

**5** Închideți capacul.

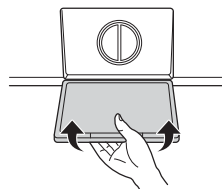

### ⚠ ATENȚIE

- Mai întâi, scurgeți utilizând furtunul de scurgere, apoi deschideți filtrul pompei, pentru a îndepărta orice fire sau obiecte.
- Aveți grijă când efectuați scurgerea, deoarece apa ar putea fi fierbinte.

## Curățarea sertarului de dozare

Detergentul și balsamul de rufe s-ar putea acumula în sertarul de dozare. Îndepărtați sertarul și inserțiile și verificați existența depunerilor o dată sau de două ori pe lună.

- 1 Îndepărtați sertarul pentru dozarea detergentului prin tragerea în linie dreaptă, până când acesta se oprește.
  - Apăsăți cu putere pe butonul de dezactivare și îndepărtați sertarul.

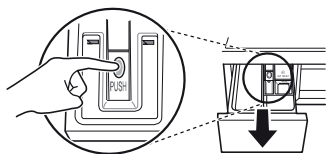

- 2 Îndepărtați inserțiile din sertar.
  - Clătiți inserțiile și sertarul cu apă caldă, pentru a îndepărta acumularea de la haine. Utilizați doar apă pentru a curăța sertarul de dozare. Uscați inserțiile și sertarul cu o lavetă uscată sau un prosop.
- 3 Pentru a curăța deschiderea sertarului, utilizați o lavetă sau o perie mică, nemetalică, pentru a curăța fanta.
  - Îndepărtați toate reziduurile din părțile superioare și inferioare ale fantei.
- 4 Ștergeți umezeala din fantă cu o lavetă moale sau un prosop.
- 5 Puneți inserțiile în compartimentele corespunzătoare și re-așezați sertarul.

## Curățare cuvă (opțional)

Curățare cuvă este un program special pentru curățarea interiorului mașinii de spălat.

În acest program este utilizat un nivel mai ridicat de apă, la o viteză mai mare de rotație. Utilizați acest program cu regularitate.

- 1 Îndepărtați orice articole de îmbrăcăminte sau articole din mașina de spălat și închideți ușa.
- 2 Deschideți sertarul de dozare și adăugați un agent anti-calcar (de ex. Calgon) în compartimentul principal de spălare.
  - Tabletele trebuie introduse în cuvă.
- 3 Închideți încet sertarul de dozare.
- 4 Porniți aparatul, apoi apăsați lung butoanele **Curățare cuvă** timp de 3 secunde. Apoi pe afișaj va apărea *tcL*.
- 5 Apăsăți butonul **Start/Pause** pentru pornire.
- 6 După ce programul este finalizat, lăsați ușa deschisă, pentru a permite uscarea deschiderii ușii mașinii de spălat, a garniturii flexibile și a sticlei ușii.

### ⚠ ATENȚIE

- Dacă aveți un copil, aveți grijă să nu lăsați această ușă deschisă prea mult timp.

### NOTĂ

- Nu adăugați detergent în compartimentele pentru detergent. Ar putea apărea spumă în exces și s-ar putea scurge din mașina de spălat.

## Atenție la îngheț în timpul iernii

- Când este înghețat, produsul nu funcționează normal. Asigurați-vă că instalați produsul într-un loc ferit de îngheț în timpul iernii.
- În cazul în care produsul trebuie instalat într-o verandă sau în alte condiții exterioare, asigurați-vă că verificați următoarele.

## Feriți produsul de îngheț

- După spălare, îndepărtați complet apa rămasă în interiorul pompei cu fișa pentru deschiderea furtunului pentru îndepărtarea apei reziduale. Când apa este îndepărtată complet, închideți bușonul furtunului utilizat pentru îndepărtarea apei reziduale și capacul de acoperire.

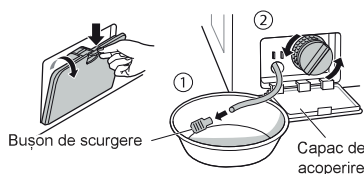

- Apăsăți furtunul de scurgere pentru a îndepărta în totalitate apa din interiorul furtunului.

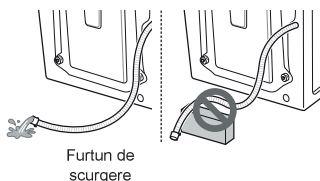

## ⚠ ATENȚIE

- Când este instalat un furtun de scurgere într-o formă curbată, furtunul interior ar putea îngheța.

- După închiderea robinetului, deconectați furtunul de alimentare cu apă rece de la robinet și scoateți apa, ținând furtunul orientat în jos.

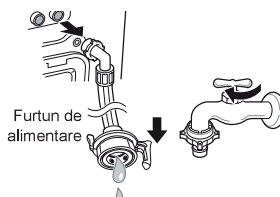

## Verificarea înghețului

- Dacă apa nu se scurge la scoaterea bușonului furtunului utilizat pentru îndepărtarea apei reziduale, verificați unitatea de scurgere.



- Porniți aparatul, selectați un program de spălare și apăsați butonul **Start/Pause**.

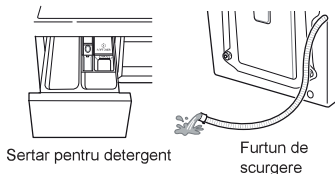

- Când „FF” apare în fereastra afișajului în timp ce produsul este în funcțiune, verificați unitatea de alimentare cu apă și unitatea de scurgere (Unele modele nu au o funcție de alarmă care să indice înghețul).

## NOTĂ

- Verificați dacă apa intră în sertarul pentru detergent în timpul clătirii și dacă apa se scurge pe la furtunul de scurgere în timpul rotației.

## Cum să procedați în caz de îngheț

- Asigurați-vă că ați golit cuva, turnați apă caldă de 50-60 ° C, până la partea de cauciuc din interiorul cuvei, închideți ușa și așteptați timp de 1-2 ore.

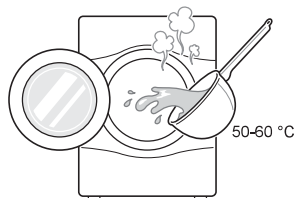

### ⚠ ATENȚIE

- Când este instalat un furtun de scurgere într-o formă curbată, furtunul interior ar putea îngheța.
- Deschideți capacul de acoperire și bușonul de scurgere utilizat pentru evacuarea apei reziduale pentru a extrage apa complet.

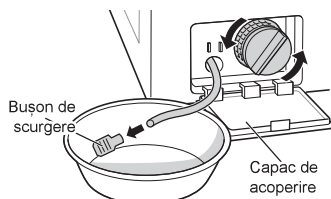

### NOTĂ

- Dacă apa nu se scurge, înseamnă că gheața nu s-a topit complet. Mai așteptați.

- Când apa este îndepărtată complet din cuvă, închideți bușonul furtunului utilizat pentru evacuarea apei reziduale, selectați un program de spălare și apăsați butonul **Start/Pause**.

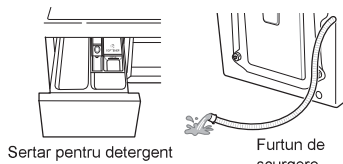

### NOTĂ

- Verificați dacă apa intră în sertarul pentru detergent în timpul clătirii și dacă apa se scurge pe la furtunul de scurgere în timpul rotației.
- Când apar probleme de alimentare cu apă, luați următoarele măsuri.
  - Oprii robinetul și dezghețați robinetul și ambele zone de conectare ale furtunului de intrare ale produsului, utilizând o cârpă îmbibată cu apă caldă.
  - Scoateți furtunul de intrare și scufundați-l în apă caldă sub 50-60 °C.

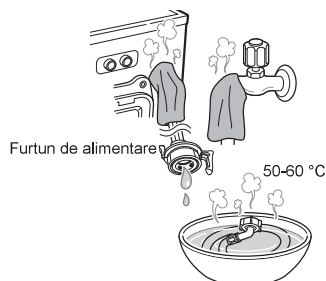

- Mașina dumneavoastră de spălat este echipată cu un sistem automat de monitorizare a erorilor, pentru a detecta și diagnostica problemele într-o etapă timpurie. Dacă mașina dumneavoastră de spălat nu funcționează corespunzător sau nu funcționează deloc, verificați următoarele înainte de a suna pentru reparații:



## Probleme de diagnosticare

Simptome	Motiv	Soluție
Zgomot de bătaie și zăngănit	Obiecte străine, precum monede sau ace de siguranță ar putea fi în cuvă sau în pompă.	<ul style="list-style-type: none"> <li>• Verificați toate buzunarele, pentru a vă asigura că acestea sunt goale. Articolele precum agrafe, chibrituri, pixuri, monede și chei pot deteriora atât mașina de spălat, cât și hainele dumneavoastră.</li> <li>• Închideți fermoarele, cărligele și cordoanele pentru a împiedica agățarea sau încurcarea acestora în alte haine.</li> </ul>
Sunet de pocnitură	Încărcăturile grele de spălare ar putea produce un sunet de pocnitură. De obicei, lucrul acesta este normal.	<ul style="list-style-type: none"> <li>• Dacă sunetul continuă, mașina de spălat este probabil dezechilibrată. Opriți și redistribuiți încărcătura de spălare.</li> </ul>
Zgomot de vibrație	Au fost scoase toate bolțurile de fixare și suportul cuvei?	<ul style="list-style-type: none"> <li>• Dacă nu au fost îndepărtate în timpul instalării, consultați ghidul de instalare pentru îndepărtarea bolțurilor de fixare în timpul transportului.</li> </ul>
	Toate suporturile se sprijină ferm pe sol?	<ul style="list-style-type: none"> <li>• Asigurați-vă că aparatul este nivelat perfect (Utilizați o nivelă cu bulă).</li> </ul>
Scurgeri de apă	Furtunurile de alimentare sau furtunul de scurgere sunt slăbite la robinet sau la mașina de spălat.	<ul style="list-style-type: none"> <li>• Verificați și strângeți racordurile la furtun.</li> </ul>
	Conductele de scurgere ale casei sunt înfundate.	<ul style="list-style-type: none"> <li>• Desfundați conducta de scurgere. Contactați un instalator, dacă este necesar.</li> </ul>
Producerea de prea multă spumă	Prea mult detergent sau detergentul nepotrivit ar putea cauza producerea de prea multă spumă, ceea ce ar putea avea drept rezultat scurgeri de apă.	<ul style="list-style-type: none"> <li>• Asigurați-vă că utilizați cantitatea de detergent indicată conform recomandărilor producătorului.</li> </ul>



















Simptome	Motiv	Soluție
Apa nu intră în mașina de spălat sau intră încet.	Alimentarea cu apă nu este adecvată în locația respectivă.	• Verificați alt robinet din casă.
	Robinetul pentru alimentare cu apă nu este complet deschis.	• Deschideți în totalitate robinetul.
	Furtunul (furtunurile) de alimentare cu apă este (sunt) îndoit(e).	• Îndreptați furtunul.
	Filtrul furtunului (furtunurilor) de alimentare este înfundat.	• Verificați filtrul furtunului de alimentare.
Apa din mașina de spălat nu se scurge sau se scurge încet.	Furtunul de scurgere este îndoit sau înfundat.	• Curățați și îndreptați furtunul de scurgere.
	Filtrul de scurgere este înfundat.	• Curățați filtrul de scurgere.
Mașina de spălat nu pornește	Cablul de alimentare electrică ar putea să nu fie conectat sau racordul ar putea fi slăbit.	• Asigurați-vă că fișa de rețea se potrivește în priză din perete.
	Siguranța fuzibilă a ansamblului s-a ars, s-a declanșat întrerupătorul de circuit sau a avut loc o pană de curent.	• Resetați întrerupătorul de circuit sau înlocuiți siguranța fuzibilă. Nu măriți capacitatea siguranței fuzibile. Dacă problema este reprezentată de o supraîncărcare a circuitului, corectați-o prin intermediul unui electrician calificat.
	Robinetul pentru alimentare cu apă nu este pornit.	• Porniți robinetul pentru alimentare cu apă.
Mașina de spălat nu efectuează centrifugarea.	Verificați ca ușa să fie închisă complet.	• Închideți ușa și apăsați butonul <b>Start/Pause</b> . După apăsarea butonului <b>Start/Pause</b> , ar putea dura câteva momente înainte ca mașina de spălat să înceapă centrifugarea. Înainte de a porni centrifugarea, ușa trebuie închisă. Adăugați unul sau două articole similare pentru a contribui la echilibrarea încărcăturii. Rearanjați încărcătura, pentru a permite centrifugarea corespunzătoare.

Simptome	Motiv	Soluție
Ușa nu se deschide	Odată ce mașina a pornit, ușa nu mai poate fi deschisă din motive de siguranță.	<ul style="list-style-type: none"> <li>Verificați dacă este iluminată pictograma „Blocare ușă”. Puteți deschide ușa în condiții de siguranță după ce pictograma „Blocare ușă” se stinge.</li> </ul>
Timp al ciclului de spălare prelungit	Dacă este detectat un dezechilibru sau programul de îndepărtare a spumei este pornit, timpul de spălare va fi prelungit.	<ul style="list-style-type: none"> <li>De obicei, lucrul acesta este normal. Timpul rămas care apare pe afișaj este doar o estimare. Timpul efectiv ar putea varia.</li> </ul>
Preaplin de balsam de rufe	Prea mult balsam ar putea cauza un preaplin.	<ul style="list-style-type: none"> <li>Urmați instrucțiunile de pe balsam, pentru a vă asigura că utilizați cantitatea corespunzătoare. Nu depășiți linia maximă de umplere.</li> </ul>
Balsam dozat prea repede	Prea mult balsam ar putea cauza dozarea timpurie.	<ul style="list-style-type: none"> <li>Urmați instrucțiunile furnizate de producătorul detergentului.</li> <li>Închideți încet sertarul de dozare. Nu deschideți sertarul în timpul ciclului de spălare.</li> </ul>
Problemă la uscare	Verificați robinetul de alimentare cu apă.	<ul style="list-style-type: none"> <li>Nu supraîncărcați. Verificați ca mașina de spălat să efectueze corect scurgerea, pentru a extrage corespunzător apa din încărcătură. Încărcătura de haine este prea mică pentru deplasarea corespunzătoare. Adăugați câteva prosoape.</li> <li>Închideți robinetul de alimentare cu apă.</li> </ul>
Probleme legate de miros	Mirosuri care se datorează cauciucului mașinii de spălat.	<ul style="list-style-type: none"> <li>Este un miros normal de cauciuc nou și va dispărea de la sine, după ce mașina de spălat va fi utilizată de câteva ori.</li> </ul>
	În cazul în care garnitura de cauciuc a ușii nu este curățată periodic, pot apărea mirosuri neplăcute de la mușgaiul și mătza ce se colectează.	<ul style="list-style-type: none"> <li>Asigurați-vă că veți curăța garnitura de cauciuc a mașinii de spălat, de depuneri și mici obiecte, după fiecare utilizare.</li> </ul>
	Pot apărea mirosuri neplăcute dacă rămân substanțe străine în filtrul pompei de evacuare.	<ul style="list-style-type: none"> <li>Asigurați-vă că veți curăța cu regularitate filtrul pompei de evacuare.</li> </ul>
	Pot apărea mirosuri neplăcute dacă nu este instalat corespunzător furtunul de evacuare ce cauzează stagnarea apei (apa se scurge înapoi în mașina de spălat).	<ul style="list-style-type: none"> <li>Când instalați furtunul de evacuare asigurați-vă că acesta nu se va îndoi și nu se va bloca.</li> </ul>
	La utilizarea funcției de uscare, pot apărea mirosuri neplăcute datorate pufului sau altor resturi de materiale ce rămân lipite pe încălzitor. (Doar pentru modelele cu uscător)	<ul style="list-style-type: none"> <li>Acesta nu este o defecțiune tehnică.</li> </ul>
	Un miros specific poate apărea în timpul uscării rufelor umede cu aer fierbinte. (Doar pentru uscătoare).	<ul style="list-style-type: none"> <li>Mirosul va dispărea de la sine după un timp.</li> </ul>

## Mesaje de eroare



Simptome	Motiv	Soluție
	Alimentarea cu apă nu este potrivită în zonă.	<ul style="list-style-type: none"> <li>• Verificați alt robinet din casă.</li> </ul>
	Robinetele pentru alimentarea cu apă nu sunt deschise complet.	<ul style="list-style-type: none"> <li>• Deschideți în totalitate robinetul.</li> </ul>
	Furtunul (furtunurile) de alimentare cu apă este (sunt) îndoit(e).	<ul style="list-style-type: none"> <li>• Îndreptați furtunul (furtunurile).</li> </ul>
	Filtrul furtunului (furtunurilor) de intrare este înfundat.	<ul style="list-style-type: none"> <li>• Verificați filtrul furtunului de alimentare.</li> </ul>
	<p>Dacă scurgerea a avut loc în furtunul de alimentare Aqua stop, indicatorul <b>A</b> se va aprinde în roșu.</p>  <p>Ar putea varia în funcție de model.</p>	<ul style="list-style-type: none"> <li>• Utilizați furtunul de alimentare Aqua stop.</li> </ul>
	Încărcătura este prea mică.	<ul style="list-style-type: none"> <li>• Adăugați unul sau două articole similare pentru a contribui la echilibrarea încărcăturii.</li> </ul>
	Încărcătura nu este echilibrată.	<ul style="list-style-type: none"> <li>• Adăugați unul sau două articole similare pentru a contribui la echilibrarea încărcăturii.</li> </ul>
	Aparatul are un sistem de detectare și corectare a dezechilibrelor. Dacă sunt încărcate articole individuale grele (de ex. preș de baie, halat de baie etc.) acest sistem ar putea opri centrifugarea sau chiar întrerupe în totalitate ciclul de centrifugarea.	<ul style="list-style-type: none"> <li>• Rearanjați încărcătura, pentru a permite centrifugarea corespunzătoare.</li> </ul>
	Dacă rufele încă sunt prea ude la finalul ciclului, adăugați articole mai mici pentru a echilibra încărcătura și repetați ciclul de centrifugare.	<ul style="list-style-type: none"> <li>• Rearanjați încărcătura, pentru a permite centrifugarea corespunzătoare.</li> </ul>



Simptome	Motiv	Soluție
 	Furtunul de scurgere este îndoit sau înfundat.	<ul style="list-style-type: none"> <li>• Curățați și îndreptați furtunul de scurgere.</li> </ul>
	Filtrul de scurgere este înfundat.	<ul style="list-style-type: none"> <li>• Curățați filtrul de scurgere.</li> </ul>
   	Asigurați-vă că ușa nu este închisă.	<ul style="list-style-type: none"> <li>• Închideți ușa complet. Dacă <i>dE</i>, <i>dE 1</i>, <i>dE 2</i> nu se deblochează, sunați pentru reparații.</li> </ul>
 	Eroare comandă.	<ul style="list-style-type: none"> <li>• Deconectați fișa de rețea și sunați pentru reparații.</li> </ul>
 	Umplerile excesive cu apă provocate de supapa pentru apă defectă.	<ul style="list-style-type: none"> <li>• Închideți robinetul.</li> <li>• Deconectați fișa de rețea.</li> <li>• Sunați pentru reparații.</li> </ul>
 	Defectarea senzorului pentru nivelul de apă.	<ul style="list-style-type: none"> <li>• Închideți robinetul.</li> <li>• Deconectați fișa de rețea.</li> <li>• Sunați pentru reparații.</li> </ul>
 	Supraîncărcare a motorului.	<ul style="list-style-type: none"> <li>• Permiteți mașinii de spălat să stea în repaus timp de 30 de minute pentru a permite motorului să se răcească, apoi reporniți ciclul.</li> </ul>
 	Scurgeri de apă.	<ul style="list-style-type: none"> <li>• Sunați pentru reparații.</li> </ul>
	Nu usucă	<ul style="list-style-type: none"> <li>• Sunați pentru reparații.</li> </ul>

## **ACEASTĂ GARANȚIE LIMITATĂ NU ACOPERĂ:**

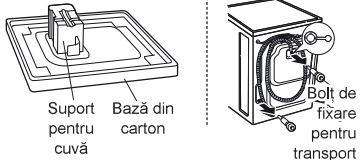
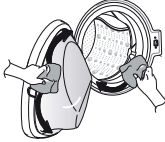
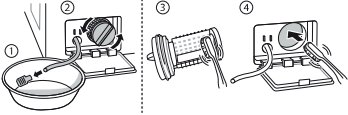
- Centrul de reparații nu livrează, ridică, instalează sau repară produsul; instrucțiuni pentru client referitoare la operarea produsului; repararea sau înlocuirea siguranțelor fuzibile sau corectarea cablajelor sau conductelor sau corectarea reparațiilor/instalațiilor neautorizate.
- Nefuncționarea produsului în timpul penelor de curent și întreruperi sau reparații electrice inadecvate.
- Deteriorările cauzate de conducte cu scurgeri sau defecte, conducte de apă înghețate, conducte de scurgere restricționate, alimentare cu apă nepotrivită sau întreruptă, sau alimentarea inadecvată cu aer.
- Defecțiunile rezultate de la operarea produsului într-o atmosferă corozivă sau contrară instrucțiilor schițate în manualul proprietarului de produs.
- Deteriorările produsului cauzate prin accidente, plăgi, paraziți, fulgere, vânt, incendiu, inundație sau forță majoră.
- Deteriorarea sau defectarea provocată de modificări sau alterări neautorizate, sau utilizarea în alte scopuri decât domeniul de utilizare sau orice alte scurgeri de apă acolo unde unitatea nu a fost instalată corespunzător.
- Deteriorarea sau defectarea provocată de curent electric incorect, tensiune sau coduri de instalare, utilizare comercială sau industrială sau utilizarea de accesorii, componente sau produse de curățare consumabile care nu sunt aprobate de LG.
- Deteriorarea cauzată de transportul și manevrarea, inclusiv zgârieturi, urme de lovituri, așchii și/sau alte defecțiuni la finisarea produsului, cu excepția cazului în care asemenea defecțiuni rezultă din defecte ale materialelor sau mării de lucru.
- Deteriorarea sau lipsa articolelor la orice afișaj, cutie deschisă, la reducere, sau Produs recondiționat.
- Produsele cu numere seriale originale care au fost îndepărtate, alterate sau care nu pot fi determinate cu exactitate. Numerele modelelor și numerele seriale, deopotrivă cu facturile originale de vânzare, sunt necesare pentru validarea garanției.
- Creșterea costurilor de utilitate și a cheltuielilor suplimentare de utilitate.
- Reparațiile atunci când produsul dumneavoastră este utilizat în alte moduri decât cel obișnuit sau contrar instrucțiilor schițate în manualul proprietarului de produs.
- Costurile asociate cu eliminarea produsului dumneavoastră de la centrul dumneavoastră de reparații.
- Eliminarea și îndepărtarea produsului dacă acesta este instalat în locație inaccesibilă sau nu este instalat în conformitate cu instrucțiunile de instalare publicate, inclusiv manualul de instalare și al proprietarului LG.
- Deteriorările rezultate din utilizarea necorespunzătoare, instalarea, repararea sau întreținerea improprie. Reparațiile improprie includ utilizarea pieselor neaprobate sau specificate de LG.

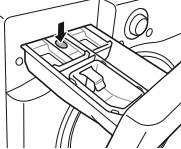
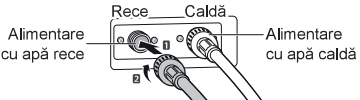
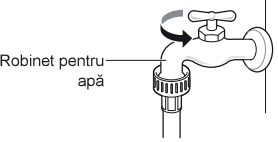
<p>Vibrațiile ciudate sau zgomotele provocate de neîndepărtarea bolțurilor de fixare sau a suportului căzii.</p>	➔		<p>Îndepărtați bolțurile de fixare și suportul cuvei.</p>
<p>Scurgeri cauzate de murdărie (păr, scame) pe garnitură și ușa de sticlă.</p>	➔		<p>Curățați garnitura și ușa de sticlă.</p>
<p>Scurgerea nu are loc din cauza înfundării filtrului pentru pompă.</p>	➔		<p>Curățați filtrul pentru pompă.</p>
<p>Apa nu curge deoarece filtrele supapelor de intrare a apei sunt înfundate sau furtunurile de alimentare cu apă sunt îndoite.</p>	➔		<p>Curățați filtrul supapei de intrare sau reînstați furtunurile de alimentare cu apă.</p>
<p>Apa nu intră deoarece este utilizat prea mult detergent.</p>	➔		<p>Curățați sertarul pentru dozarea detergentului.</p>
<p>Hainele sunt fierbinți sau calde după finalizarea ciclului de spălare deoarece furtunurile de alimentare sunt instalate invers.</p>	➔		<p>Reinstalați furtunurile de alimentare.</p>
<p>Alimentarea cu apă nu are loc deoarece robinetul nu este pornit.</p>	➔		<p>Porniți robinetul pentru apă.</p>

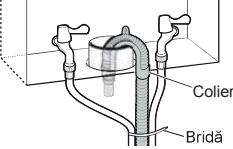
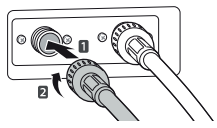
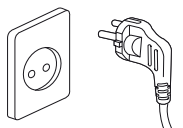
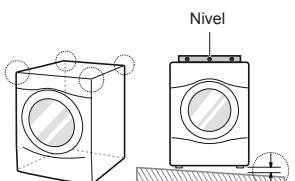
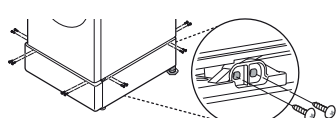
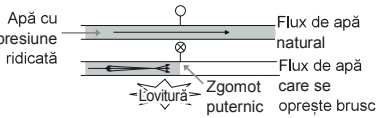
<p>Scurgerile cauzate de instalarea improprie a furtunurilor de scurgere sau furtun de scurgere înfundat.</p>	<p>➔</p>		<p>Reinstalați furtunul de scurgere.</p>
<p>Scurgerile cauzate de instalarea improprie a furtunului de alimentare cu apă sau de utilizarea unor furtunuri de alimentare de la alte firme.</p>	<p>➔</p>		<p>Reinstalați furtunul de alimentare.</p>
<p>Nicio problemă de alimentare provocată de conectarea slabă a cablului de alimentare sau problemă la priza electrică.</p>	<p>➔</p>		<p>Reconectați cablul de alimentare sau schimbați priza electrică.</p>
<p>Centrul de reparații nu livrează, ridică, instalează produsul sau pentru instrucțiunile referitoare la utilizarea produsului. Îndepărtarea și reinstalarea produsului.</p>	<p>➔</p>		<p>Garanția acoperă doar defecte de fabricație. Operațiunile de reparație rezultate din instalarea improprie nu sunt acoperite.</p>
<p>Dacă șuruburile nu sunt instalate corect, lucrul acesta poate cauza vibrație excesivă (Doar model cu piedestal).</p>	<p>➔</p>		<p>Montați 4 șuruburi în fiecare colț (Total 16 buc.).</p>
<p>Zgomot de ciocănit al apei când mașina de spălat se umple cu apă.</p>	<p>➔</p>		<p>Ajustați presiunea apei prin răsucirea supapei pentru apă și a robinetului din casă.</p>

## DATE DE OPERARE

RO

Fișa produsului_Regulamentul delegat al Comisiei (UE) nr. 1061/2010			
Marca comercială a furnizorului	LG		
Dispozitivul de identificare a modelului oferit de furnizor	F 4 J5/J6 V (Y)(W)(0-9) (W)(S)(B) F4J*	F 2 J5/J6 V (Y)(W)(0-9) (W)(S)(B) F2J*	
Capacitate nominală	9	9	kg
Clasa de eficiență energetică	A+++	A+++	
A primit „Premiul pentru comunicare privind eticheta ecologică a UE” în baza Reglementării (CE) nr. 66/2010	Fără/Nu	Fără/Nu	
Consumul anual ponderat de energie în kWh pe an, bazat pe 220 de cicluri standard de spălare efectuate cu programele standard pentru bumbac, la 60 °C și 40 °, cu încărcătură completă și parțială, și pe consumul în modurile cu consum redus de putere. Consumul real de energie depinde de condițiile de utilizare a aparatului.	160	160	kWh/ an
Consum de energie			
programul standard la 60 °C pentru rufe din bumbac, cu încărcătură completă.	0.84	0.84	kWh
programul standard la 60 °C pentru rufe din bumbac, cu încărcătură parțială.	0.65	0.65	kWh
programul standard la 40 °C pentru rufe din bumbac, cu încărcătură parțială.	0.65	0.65	kWh
Consumul ponderat de energie în modul oprit și modul inactiv.	0.44		W
Consumul anual ponderat de apă în litri pe an, bazat pe 220 de cicluri standard de spălare efectuate cu programele standard pentru bumbac, la 60 °C și 40 °, cu încărcătură completă și parțială. Consumul real de apă depinde de condițiile de utilizare a aparatului.	11000	11000	litri/ an
Clasa de eficiență a stoarcerii prin centrifugare pe o scară de la G (eficiență minimă) la A (eficiență maximă).	A	B	
Viteza de centrifugare maximă atinsă la programul standard la 60 °C pentru rufe din bumbac, cu încărcătură completă sau programul standard la 40 °C pentru rufe din bumbac cu încărcătură parțială, folosindu-se cea mai mică dintre cele două valori, și gradul de umiditate reziduală atins la programul standard la 60 °C pentru rufe din bumbac, cu încărcătură completă, sau la programul standard la 40 °C pentru rufe din bumbac, cu încărcătură parțială, folosindu-se cea mai ridicată dintre cele două valori.	1400	1200	rot/min
	44	53	%
Programele standard de spălare de care sunt legate informațiile conținute de etichetă și de fișa produsului; aceste programe sunt adecvate pentru curățarea rufelor de bumbac cu un grad normal de murdărie și că sunt cele mai eficiente programe în ceea ce privește consumul combinat de energie și de apă;	„Cotton+ 60 °C/40°C”		
Durata programului			
programul standard la 60 °C pentru rufe din bumbac, cu încărcătură completă.	293	292	min.
programul standard la 60 °C pentru rufe din bumbac, cu încărcătură parțială.	242	239	min.
programul standard la 40 °C pentru rufe din bumbac, cu încărcătură parțială.	237	234	min.
Durata modului inactiv (TI)	10	10	min.
Emisiile de zgomot transmis prin aer, exprimate în dB(A) re 1 pW și rotunjite la cel mai apropiat număr întreg în cursul fazelor de spălare și de centrifugare, pentru programul standard la 60 °C pentru rufe din bumbac, cu încărcătură completă.	53 74	53 73	dB(A)
Fără suport			