



ИНСТРУКЦИИ ПО УСТАНОВКЕ И ЭКСПЛУАТАЦИИ ВЫТЯЖКА

Перед началом установки или использования необходимо прочитать данные инструкции по эксплуатации, чтобы избежать несчастных случаев или повреждений вытяжки. Постарайтесь сохранить данное руководство для дальнейшей справки.

DCE9601SU DCE6601SU
DCK9600SU DCK6600SU



P/No.: MFL69359804

	Телефон	Адрес	Веб-сайт
Россия	8-800-200-76-76	г. Москва, пл. Победы, д. 2, стр. 2.	www.lg.com/ru
Беларусь	8-820-0071-1111	-	www.lg.com/ru
Moldova	00-800-0071-0005 (Doar de pe telefoane staționare)	-	www.lg.com/ru
Україна	0-800-303-000	-	www.lg.com/ua
Қазақстан	8-8000-805-805	-	www.lg.com/kz
	2255 (мобильді телефондарға)	-	
Кыргызстан	0-800-805-8050	-	www.lg.com/kz
O'zbekiston	8-800-120-2222 (0-800-120-2222)	-	www.lg.com/kz

www.lg.com

СОДЕРЖАНИЕ

ПРИМЕЧАНИЕ К УСТАНОВКЕ.....	2
ПРАВИЛА ТЕХНИКИ БЕЗОПАСНОСТИ.....	3
ПРИМЕЧАНИЕ К УСТАНОВКЕ.....	4
ЭКСПЛУАТАЦИЯ	8
ОБСЛУЖИВАНИЕ	9
УСТРАНЕНИЕ НЕИСПРАВНОСТЕЙ	10
ОСНОВНЫЕ ГАБАРИТЫ	11

ПРИМЕЧАНИЕ К УСТАНОВКЕ

- Данный прибор может использоваться детьми до 8 лет и старше, лицами с ограниченными физическими, сенсорными или умственными способностями, а также лицами с недостатком опыта и знаний только под присмотром или после прохождения инструктажа в отношении безопасной эксплуатации прибора и понимания сопутствующих опасностей. Детям запрещается играть с прибором. Детям разрешается выполнять чистку или обслуживание прибора только под наблюдением взрослых. При повреждении шнура электропитания замену, в целях безопасности, выполняет производитель, сервисный агент производителя или лица, имеющие аналогичную квалификацию.
- При использовании кухонной вытяжки одновременно с приборами, работающими на газе или другом топливе, необходимо обеспечить достаточное вентилирование помещения.
- Фильтр изготовлен из высокоплотного алюминия.
- Не рекомендуется использовать для чистки разъедающие моющие средства. Для обеспечения надлежащего функционирования прибора необходимо регулярно выполнять его обслуживание.
- Для защиты основного корпуса от корродирующего воздействия застарелой грязи необходимо проводить чистку вытяжки горячей водой с применением не разъедающих мощных средств раз в каждые два месяца.
- В случае, если чистка выполняется не в соответствии с инструкциями, возникает риск возгорания.
- Не разводите открытый огонь под вытяжкой.
- Запрещается выводить воздух в трубу, которая используется для отвода отработанных газов приборов, работающих на газе или ином топливе.
- Минимальное расстояние от кухонной утвари на плите до нижней части вытяжки — 650 мм.
- Необходимо следовать нормам воздухообмена в жилых помещениях.
- Данный прибор предназначен для не более четырех элементов варочной панели.



ВНИМАНИЕ

- Доступные части могут нагреться при использовании с электроплитой.

ПРАВИЛА ТЕХНИКИ БЕЗОПАСНОСТИ

- Прибор не предназначен для использования маленькими детьми или физически нездоровыми людьми без присмотра.
- Присматривайте за тем, чтобы маленькие дети не играли с прибором.
- Вставьте шнур электропитания в розетку с постоянным терминалом заземления.
- Кухонная вытяжка предназначена исключительно для жилых помещений, не подходит для барбекю-площадок, шашлычных и использования в иных коммерческих целях.
- Необходимо регулярно очищать вытяжку и фильтр согласно инструкции.
- Не допускайте появление открытого пламени и частиц жира под прибором.
- В случае возникновения неисправности звоните в отдел послепродажного обслуживания.
- Поддерживайте достаточное вентилирование кухни.
- Перед началом обслуживания или чистки убедитесь, что питание отключено.
- При повреждении шнура электропитания замену, в целях безопасности, должен выполнить производитель, сервисный агент производителя или лица, имеющие аналогичную квалификацию.
Новый шнур электропитания предоставляется производителем или продавцом.
- В случае повреждения штепсельной вилки или шнура электропитания звоните в центр послепродажного обслуживания.
- В случае, если чистка выполняется не в соответствии с инструкциями, возникает риск возгорания.
- В случае повреждения соединительного провода обратитесь к производителю, сотрудникам центра послепродажного обслуживания или другим квалифицированным специалистам.
- Используйте прибор в соответствии с инструкцией во избежание какой-либо опасности возгорания.
- Запрещается выводить воздух в дымовую или вытяжную трубу, которая используется для отвода отработанных газов приборов, работающих на газе.
- Соблюдайте местное законодательство, применимое к наружному выводу воздуха.

ПРИМЕЧАНИЕ К УСТАНОВКЕ

- Прибор не может использовать ту же вентиляционную трубу, что и такие приборы, как и газовая труба, нагревательная труба и труба для отвода горячего воздуха. В ином случае возникнет угроза понижения давления, ослабления горения и обратного притока вредных газов.
- Изгиб вентиляционной трубы должен составлять $\geq 120^\circ$ и располагаться параллельно или выше начальной точки/должен быть подсоединен к внешней стене.
- Убедитесь, что кронштейн размещен строго горизонтально во избежание накопления жира на одном из его концов. См. Рис. 1.

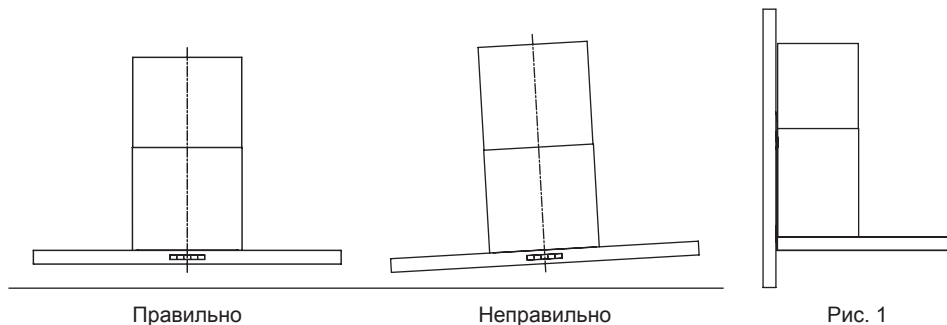

- После установки убедитесь, что штепсель, при необходимости, можно выдернуть из розетки.
- Для вашего удобства и безопасности рекомендуется, чтобы после установки нижняя поверхность вытяжки была расположена на расстоянии 650–705 мм от варочной панели. См. Рис. 2.
- При использовании кухонной вытяжки необходимо обеспечивать достаточное вентилирование помещения.



Рис. 2

Дополнительные принадлежности



Кронштейн вытяжки (1)

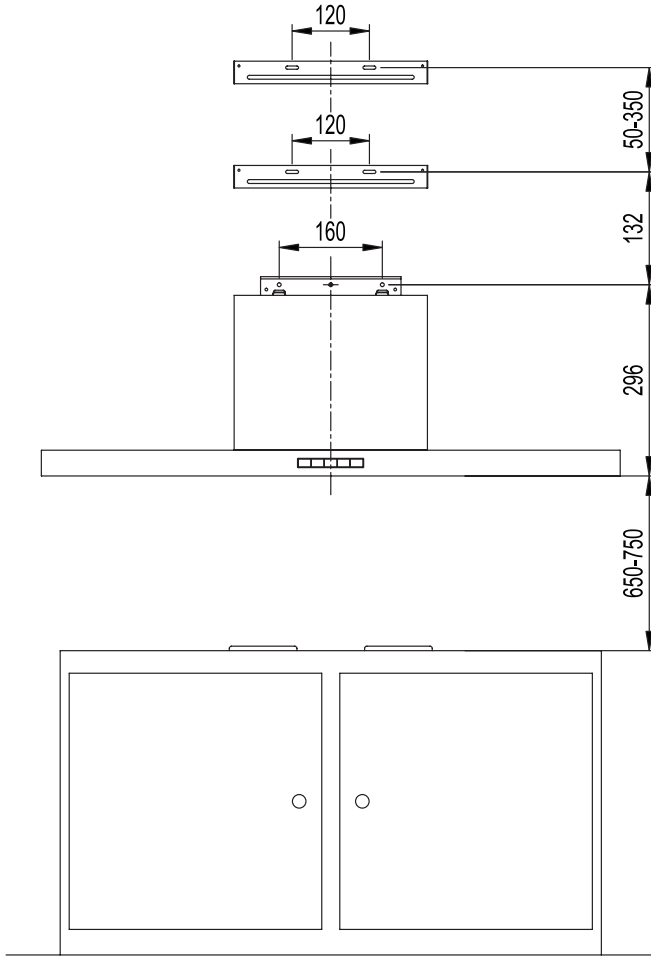

Дюбели (7)



Кронштейн вытяжной трубы (2)



Винты (ST5*50) (7)



Винты (ST4.2*9.5) (6)

Рис. 3

Установка

- Аксессуары. См. Рис. 3. (Тип и количество аксессуаров зависят от фактического спроса.)
- Закрепите кронштейны вытяжки и телескопической трубы, закрепите кронштейн вытяжной трубы дюбелями на стене. См. Рис. 4.
- Закрепите воздуховод и вытяжную трубы на корпусе вытяжки, установите вытяжную трубу на кронштейн. См. Рис. 5.
- Установите вытяжку на кронштейн. См. Рис. 6.
- После подключения воздуховода отрегулируйте крепление кронштейна вытяжной трубы, чтобы предотвратить случайное соскальзывание вытяжки с кронштейна. См. Рис. 7.
- Закрепите телескопическую трубу. См. Рис. 8.

Дополнительные принадлежности



Дымоход

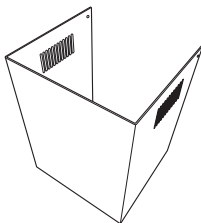

Регулируемая декоративная отделка

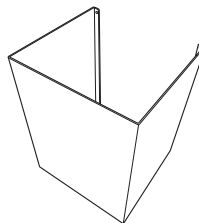

U-образная секция



Рис. 4



Рис. 5

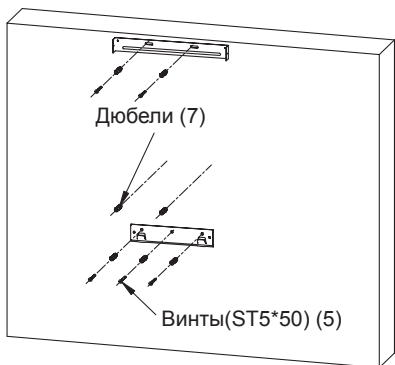

Рис. 6

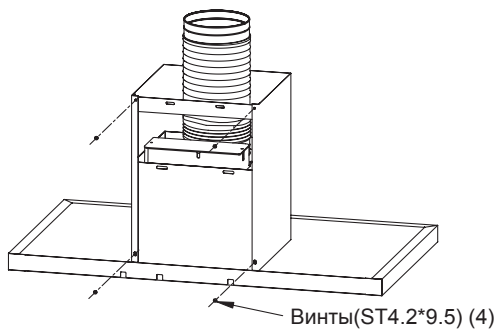

Рис. 7

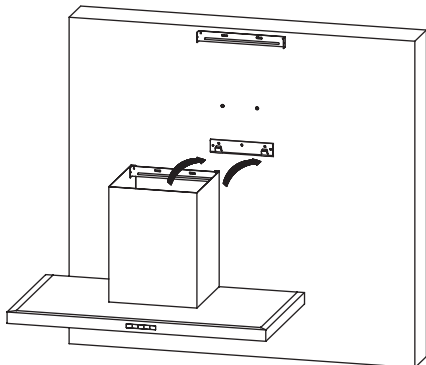

Рис. 8

ЭКСПЛУАТАЦИЯ

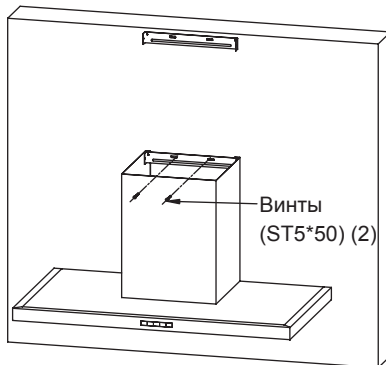
Настройка скорости. См. Рис. 9.4. (Для некоторых моделей)

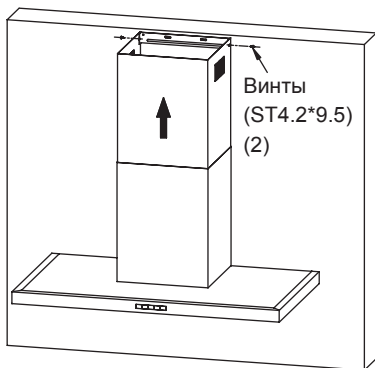

Рис. 9

Лампочка – управление освещением по нажатию

Скорость – выбор скорости в зависимости от режима приготовления

- Низкая - Короткая жарка или варка. Нажмите эту кнопку, чтобы переключить скорость на низкую, а чтобы выключить двигатель, нажмите кнопку еще раз.
- Средняя - Жарка, приготовление вок или длительная варка. Нажмите эту кнопку, чтобы переключить скорость на среднюю, а чтобы выключить двигатель, нажмите кнопку еще раз.
- Высокая - Готовка на гриле, интенсивная жарка или приготовление вок. Нажмите эту кнопку, чтобы переключить скорость на высокую, а чтобы выключить двигатель, нажмите кнопку еще раз.
- В** Интенсивный режим - Нажмите эту кнопку, чтобы переключить скорость на самую высокую, а чтобы выключить двигатель, нажмите кнопку еще раз.

Функция интенсивного режима

У этой вытяжки есть интенсивный режим. Чтобы активировать его, нажмите кнопку В во время работы вытяжки — это обеспечит повышенную скорость в течение 15 минут, а затем прибор снова перейдет в обычный режим.

За несколько минут до начала приготовления пищи рекомендуется включить вытяжку и оставить ее в работающем состоянии на примерно 15 минут после того, как закончите готовить, чтобы обеспечить вывод всех неприятных запахов из помещения.

Запрещается использовать прибор детям или лицам с ограниченными физическими, сенсорными или умственными способностями, а также лицам с недостатком опыта и знаний без присмотра или инструкций.

ВНИМАНИЕ

- Доступные части могут нагреться при использовании с электроплитой. Чтобы включить подсветку зоны под вытяжкой, переключите кнопку управления освещением в положение Вкл. Чтобы выключить подсветку, нажмите кнопку еще раз и переключите ее в положение Выкл.
- Для выбора необходимой скорости работы вытяжки нажмите соответствующую кнопку: **1** — для низкой, **2** — для средней, **3** — для высокой скорости. Неоновый индикатор покажет скорость работы вентилятора.

ОБСЛУЖИВАНИЕ

Очистка фильтров

- Выньте фильтры, как показано на Рис. 10.
- Поместите их в посудомоечное устройство, добавьте моющее средство и задайте температуру ниже 60 градусов.
- Не используйте абразивные моющие средства во избежание повреждения вытяжки.
- Перед началом чистки убедитесь в том, что вытяжка выключена.



Рис. 10

Рисунки в данной инструкции приведены исключительно для справки, приоритетное значение имеет модель в наличии.

УСТРАНЕНИЕ НЕИСПРАВНОСТЕЙ

Неисправность	Причина	Решение
Освещение включено, но двигатель не работает.	Лопасты вентилятора заблокированы.	
	Конденсатор поврежден.	Замените конденсатор.
	Двигатель поврежден.	Замените двигатель.
	Внутренняя проводка двигателя оборвана или отключена. Может чувствоваться неприятный запах.	Замените двигатель.
Освещение и двигатель не работают.	Помимо вышеуказанного, проверьте следующее:	
	Повреждены лампочки.	Замените лампочки.
	Шнур питания не закреплен.	Выполните подключение согласно принципиальной схеме.
Утечка жира.	Выходной и воздушный клапаны не полностью загерметизированы.	Снимите вытяжную трубу и загерметизируйте ее с помощью клея.
	Утечка из соединения U-образной секции и крышки.	Снимите U-образную секцию и загерметизируйте ее с помощью мыла или краски.
Вибрация.	Причиной появления вибрации может стать поврежденная лопасть.	Замените лопасть.
	Двигатель закреплен не плотно.	Плотно закрепите двигатель.
	Вытяжка зафиксирована не плотно.	Плотно зафиксируйте вытяжку.
Недостаточная тяга.	Слишком большое расстояние между вытяжкой и варочной поверхностью.	Отрегулируйте расстояние еще раз.
	Слишком большой сквозняк из-за открытых дверей или окон.	Найдите другое место для установки устройства или закройте часть дверей или окон.
Устройство наклонено.	Фиксирующие винты недостаточно затянуты.	Затяните фиксирующие винты, чтобы устройство приняло горизонтальное положение.
	Винты навески недостаточно затянуты.	Затяните винты навески, чтобы устройство приняло горизонтальное положение.

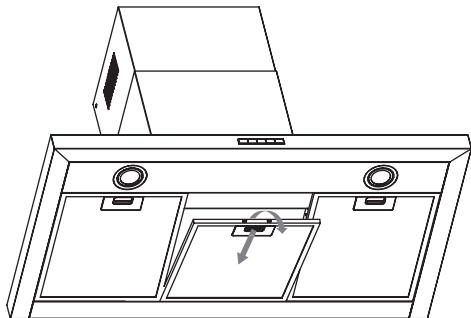
Принципиальная схема

- Принципиальная схема показана на типовой табличке на основном корпусе продукта.

ОСНОВНЫЕ ГАБАРИТЫ

Напряжение	220-240 В ~ 50/60 Гц
Номинальная мощность	253 Вт
Мощность освещения	2 X 1.5 Вт
Мощность двигателя	250 Вт
Диаметр воздуховода	150 мм
Производительность отвода воздуха	650 м ³ / ч

Производительность замерена без угольных фильтров при напряжении переменного тока 230 В и частоте 50 Гц с разбросом значений напряжения 220–240 В и частоты 50–60 Гц.

ЗАМЕТКА

ЗАМЕТКА

1. Хранение

Не храните устройство вне помещений или в местах, подверженных прямому воздействию погодных условий (прямой солнечный свет, ветер, дождь или температура ниже нуля градусов).

2. Транспортировка

Изделие транспортируют любым видом транспорта в соответствии с правилами перевозки грузов, действующими на транспорте данного вида.

- Транспортировка должна осуществляться в условиях, исключающих повреждения.
- Запрещается подвергать изделие ударным нагрузкам при погрузочно-разгрузочных работах.

3. Реализация

Продажа продукции осуществляется в соответствии с правилами, установленными действующим законодательством страны, на территории которой она реализуется.

4. Утилизация

- Старые электронные изделия могут содержать опасные вещества, поэтому правильная утилизация старого оборудования поможет предотвратить возможные негативные последствия для окружающей среды и здоровья человека. Старое оборудование может содержать детали, которые могут быть повторно использованы для ремонта других изделий, а также другие ценные материалы, которые можно переработать, чтобы сохранить ограниченные ресурсы.
- Для получения более подробной информации об утилизации старого оборудования, пожалуйста, обратитесь в соответствующие городские службы, пункты утилизации или в магазин, где был приобретен данный продукт.

Напряжение	220-240 В~ 50/60 Гц, 253 Вт
Страна происхождения	Китай
Дата производства	Смотрите заводскую табличку
<p>Импортер: ЛГ Электроникс РУС. Тел:+7-495-785-1313 143160, Российская Федерация, Московская область, Рузский район, сельское поселение Дороховское, 86 км. Минского шоссе, д.9</p> <p>Гуангдонг Мидея Китчен Апплайенс Мануфакчуриг Ко., Лтд. Адрес: Но.18, Хуанжен Вест Род, Бейджао, ШунДе, Фошан, ГуангДонг, Китай. Индекс: 528311 Тел:+86-757-2327 0875</p>	



	<p>Символ «не для пищевой продукции» применяется в соответствии с техническим регламентом Таможенного союза «О безопасности упаковки» 005/2011 и указывает на то, что упаковка данного продукта не предназначена для повторного использования и подлежит утилизации. Упаковку данного продукта запрещается использовать для хранения пищевой продукции.</p>
	<p>Символ «петля Мебиуса» указывает на возможность утилизации упаковки. Символ может быть дополнен обозначением материала упаковки в виде цифрового и/или буквенного обозначения.</p>